

Instrukcja ważna dla urządzeń wyprodukowanych po: / Návod pro zařízení vyrobená po: / Návod pre obsluhu zariadených po: / Instrukcija – įrenginiai, kurie buvo pagaminti nuo: / Lietošanas instrukcija ierīcēm izgatavotiem pēc: / Útmutató a után gyártott készülékekhez: / Manualul de utilizare pentru aparate fabricate după: / Navodila veļjajo za naprave, proizvedene po: / Upute vrijede za uređaje proizvedene nakon: / Ръководството е валидно за устройства, произведени след: / Посібник дійсний для пристроїв, виготовлених після / Bedienungsanleitung für Geräte, hergestellt wurden die nach dem: **01.07.2023 r.**

- PL** Bruzdownica
Instrukcja obsługi z kartą gwarancyjną
- CZ** Sít'ová drážkovací fréza
Návod k obsluze se záručním listem
- SK** Drážkovacia fréza do muriva
Užívateľská príručka so záručným listom
- LT** Vagapjovė
Naudojimo instrukcija su Garantiniu lapu
- LV** Gropjfrēze
Lietošanas instrukcija ar garantijas talonu
- HU** Horonymaró
Használati Utasítás Garanciajeggyel
- RO** Maşina pentru canelat
Instrucţiuni de utilizare şi certificat de garanţie
- SI** Rezalnik zidnih utorov
Navodila za uporabo z garancijskim listom
- HR** Zidorez
Upute za uporabu s jamstvenim listom
- BG** Стенорез
Инструкции за експлоатация с гаранционна карта
- UA** Борозник (штроборіз)
Інструкція з експлуатації з гарантійним талоном
- DE** Mauernutfräse
Bedienungsanleitung mit Garantiekarte



PL Wszelkie prawa zastrzeżone. Niniejsze opracowanie jest chronione prawem autorskim. Kopiowanie lub rozpowszechnianie Instrukcji Obsługi we fragmentach albo w całości bez zgody Dedra Exim zabronione Dedra Exim zastrzega sobie prawo do wprowadzania zmian konstrukcyjno-technicznych oraz komplekcyjnych bez uprzedniego powiadomienia. Zmiany te nie mogą stanowić podstawy do reklamowania produktu. Instrukcja obsługi dostępna na stronie www.dedra.pl

CZ Všechna práva vyhrazena. Toto zpracování je chráněno autorským právem. Kopírování nebo šíření Návodu k obsluze v částech nebo vcelku bez souhlasu společnosti Dedra Exim je zakázáno. Dedra Exim si vyhrazuje právo zavádět konstrukční a technické a komplementační změny bez dřívějšího oznámení. Tyto změny nemohou být základem pro reklamování výrobku. Návod k obsluze dostupný na stránkách www.dedra.pl

SK Všetky práva vyhradené. Tieto materiály sú chránené autorskými právami. Kopírovanie prípadne šírenie častí, prípadne celého návodu na obsluhu je bez súhlasu spoločnosti Dedra Exim zakázané. Dedra Exim si vyhradzuje právo na vykonávanie konštrukčno-technických zmien, a zmien doplnkového príslušenstva, bez predchádzajúceho upozornenia. Tieto zmeny nemôžu byť dôvodom na reklamáciu výrobku. Užívateľská príručka je dostupná na webovej stránke www.dedra.pl

LT Visos teisės saugomos. Šis kūrinys yra saugomas autorinių teisių įstatymų. Eksploatavimo instrukcijos arba jos fragmentų kopijavimas ir platinimas be „Dedra Exim“ sutikimo draudžiamas. „Dedra Exim“ pasilieka sau teisę įvesti konstrukcijos, techninius arba komplektacijos pokyčius be išankstinio įspėjimo. Šie pokyčiai negali būti skundo dėl produkto pagrindu. Naudojimo instrukcija yra prieinama svetainėje: www.dedra.pl

LV Visas tiesības pasargātas. Šis izdevums ir sargāts ar autortiesību. Lietošanas Instrukcijas kopēšana vai izplatīšana pilnīgi vai fragmentos bez Dedra Exim firmas piekrišanas ir aizliegta. Firma Dedra Exim atstāj sev tiesību veikt konstrukcijas-tehniskas izmaiņu, kā arī komplektācijas izmaiņu bez iepriekšēja paziņojuma. Šīs izmaiņas nevar būt par pamatu produkta reklamēšanai. Lietošanas instrukcija pieejama mājaslapā www.dedra.pl

HU Minden jog fenntartva. A jelen kiadvány szerzői jogokkal védve. A Használati Utasítás másolása vagy terjesztése egészében vagy részleteiben a Dedra Exim írásos engedélye nélkül tilos A Dedra Exim fenntartja magának a szerkezeti-műszaki, valamint komplettálási változtatások előzetes bejelentés nélküli bevezetésének jogát. Ezek a változások nem szolgálhatnak alapijálul a termék reklamációjának. A használati utasítás a weboldalon elérhető www.dedra.pl.

RO Toate drepturile rezervate. Această redactare este protejată prin legea dreptului de autor. Este interzisă copierea, reproducerea în orice fel sau multiplicarea și distribuirea parțială sau în totalitate a Manualului de utilizare fără permisiunea firmei Dedra Exim Firma Dedra Exim își rezervă dreptul de a face modificări tehnice și constructive sau de completare a dispozitivului fără o notificare prealabilă. Aceste modificări nu pot constitui temei pentru reclamarea produsului. Instrucțiunea de deservire accesibilă pe pagina www.dedra.pl

SI Vse pravice pridržane. Ta navodila so zaščitená na podlagi predpisov o avtorskih pravicah. Prepovedano je kopiranje ali razširjanje teh navodil za uporabo po delih ali v celoti brez soglasja Dedra Exim. Dedra Exim si pridružuje pravico do uvajanja konstrukcijsko-tehničnih in komplekcijskih sprememb brez predhodnega obvestila. Te spremembe ne morejo biti podlaga za prijavo reklamacije. Navodila za uporabo so na voljo na strani www.dedra.pl

HR Sva prava su rezervirana. Ovo djelo je zaštićeno autorskim pravom. Zabranjeno je kopiranje ili distribucija Uputa za uporabu u dijelovima ili u cijelosti bez pristanka Dedra Exima Dedra Exim zadržava pravo uvođenja promjena konstrukcijskih, tehničkih i završnih bez prethodne obavijesti. Ove promjene ne mogu predstavljati osnovu za reklamiranje proizvoda. Upute za uporabu dostupne su na web stranici www.dedra.pl

BG Всички права са запазени. Това проучване е защитено с авторски права. Копирането или разпространението на ръководството за потребителя на части или изцяло без разрешението на Dedra Exim е забранено Dedra Exim си запазва правото да прави промени в дизайна, техниката и окомплектовката без предварително уведомление. Тези промени не могат да бъдат основание за рекламиране на продукта. Ръководството за потребителя е достъпно на адрес www.dedra.pl

UA Всі права захищені. Ця робота захищена авторським правом. Копіювання або розповсюдження Посібника користувача повністю або частково без дозволу Dedra Exim заборонено Dedra Exim залишає за собою право вносити зміни в конструкцію, технічні характеристики та комплектацію без попереднього повідомлення. Ці зміни не можуть бути підставою для реклами продукту. Посібник користувача доступний на сайті www.dedra.pl

DE Alle Rechte vorbehalten. Die vorliegende Bedienungsanleitung wird durch das Urheberrecht geschützt. Kein Teil dieser Bedienungsanleitung darf ohne schriftliche Einwilligung von Dedra Exim vervielfältigt oder verbreitet werden. Dedra Exim behält sich das Recht vor, Konstruktions- und technische Änderungen sowie Änderungen in der Zusammensetzung vorzunehmen, ohne vorher darüber zu informieren. Diese Änderungen können kein Grund zur Reklamation des Produkts bilden. Die Bedienungsanleitung ist auf der Internetseite www.dedra.pl zugänglich.



Zdjęcia i rysunki

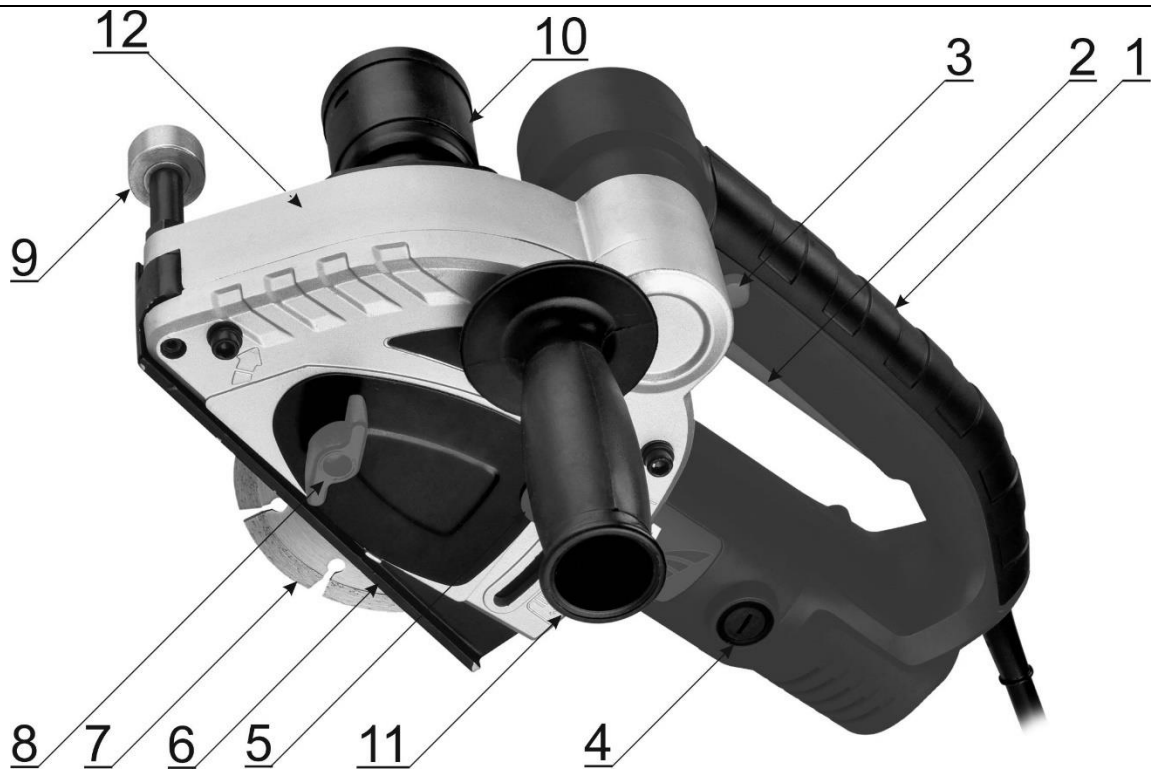

A

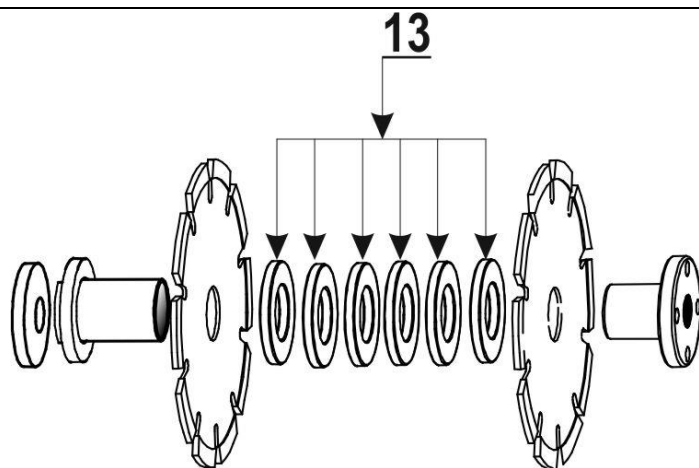

B

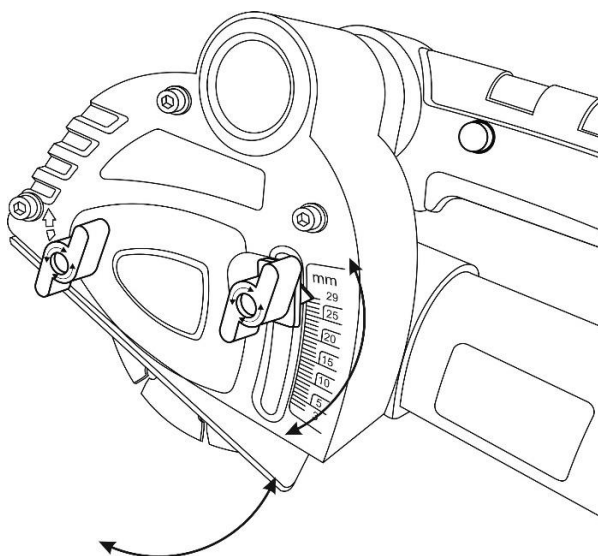

C

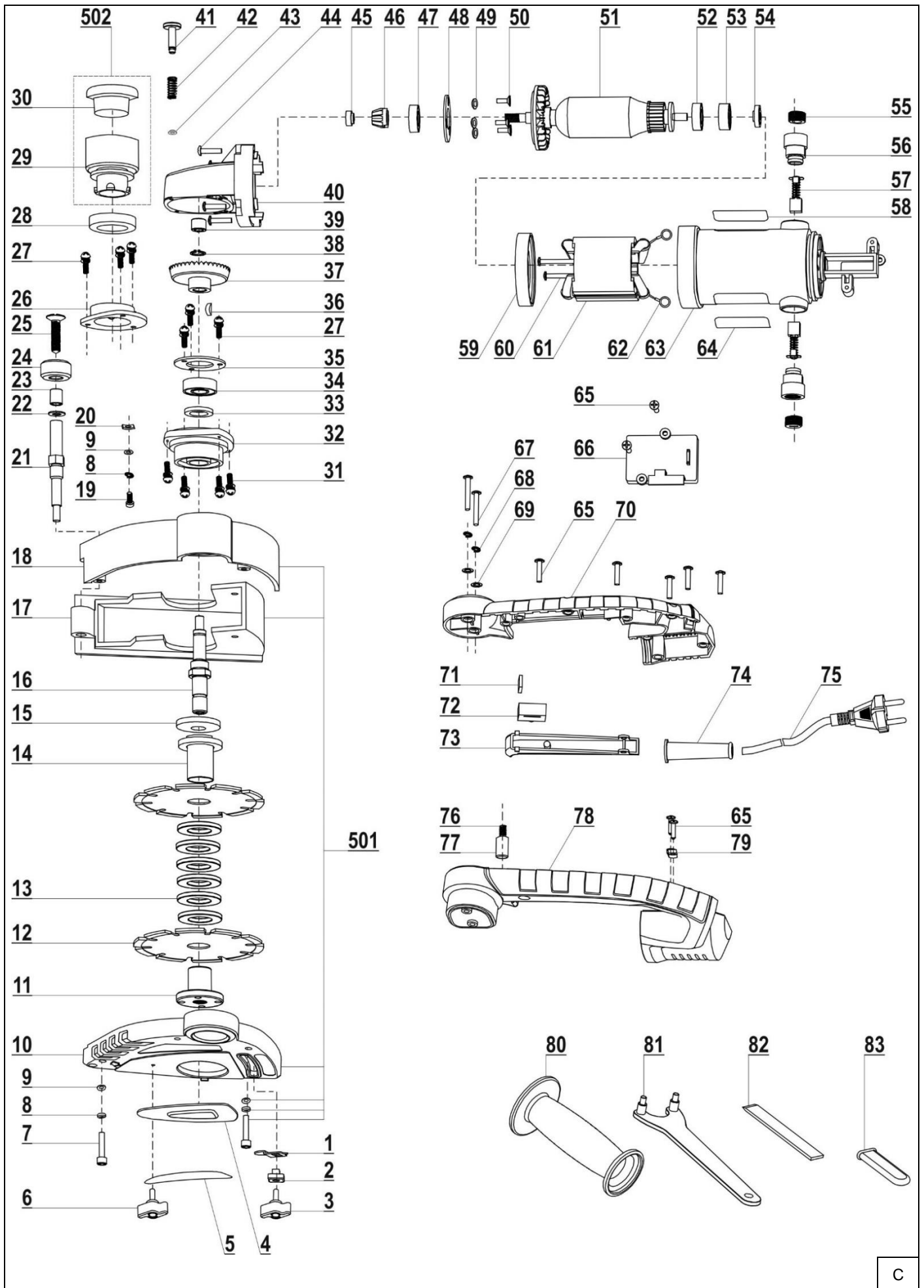

C

Opis piktogramów / Popis použitých piktogramů / Opis používaných piktogramov / Panaudotų piktogramų aprašymas / Lietoto piktogrammu apraksts / Az alkalmazott piktogramok magyarázata / Descrierea pictogramelor / Beschreibung der verwendeten Piktogramme / Opis piktogramov / Opis piktograma/ Описание на пиктограмите/ Опис пиктограм / Beschreibung der verwendeten Piktogramme



Nakaz: przeczytaj instrukcję obsługi / Příklad: přečtěte návod k obsluze / Příklad: oboznámte sa s uživatelskou príručkou / Privaloma: perskaitykite aptarnavimo instrukciją / Norādījums: rūpīgi iepazīstieties ar lietotāja rokasgrāmatā sniegto informāciju / Utasítás: olvassa el az útmutatót / Obligatoriū: citiņi manualul de utilizare / Gebot: die Bedienungsanleitung lesen / Ukaz: preberi navodila za uporabo / Nalog: pročítajte upute za uporabu / Заповедта: прочетете ръководството за употреба/ Заборона: прочитайте інструкцію з експлуатації / Vorschrift: die Bedienungsanleitung lesen



Nakaz: stosować okulary ochronne / Příklad: používejte ochranné brýle / Příklad: používejte ochranné okuliare / Privaloma: naudoti apsauginius akinius / Norādījums: nēsāiet aizsargacenes / Utasítás: viseljen védőszemüveget / Obligatoriū: folsiņi ochelari de protecție / Odredba: uporabljajte zaščitno za oči / Zaihtjev: koristiti zaštitne naočale / Задължително: използвайте средства за защита на очите / Рецепт: використовуйте захисні окуляри / Vorschrift: schutzbrille tragen



Nakaz: używać ochronników słuchu / Používejte ochranu sluchu / Používajte chrániče sluchu / Privaloma: naudoti apsauginius akinius / Lietojiet dzirdes aizsardzības līdzekļus / Utasítás: használjon fülvédőt / Trebuie să folosiți aparate pentru protecția auzului / Obvezno: uporabljajte ščitnike za ušesa / Obavežno: koristite zaštitu za sluh / Нареждане: използвайте протектори за уши / Обов'язково: використовуйте захисні навушники / Vorschrift: der gehörschutz ist zu benutzen



Nakaz: stosować środki ochrony dróg oddechowych / Příklad: používejte prostředky pro ochranu dýchacích cest / Příklad: používejte ochranné prostriedky na ochranu dýchacích ciest / Privaloma: naudoti kvėpavimo takų apsaugos priemonės / Pieprasījums: izmantot elpeļu attiecīgu aizsardzību / Utasítás: használjon légúti védelmi felszerelést / Obligatoriū: utilizati echipament de protecție a căilor respiratorii / Obvezno: uporabljajte zaščitno dihal / Naredba: koristiti zaštitu za disanje / Задължително: използвайте дихателна защита / Обов'язково: використовувати засоби захисту органів дихання / Vorschrift: atemschutzgeräte benutzen



Nakaz: stosować rękawice ochronne / Příklad: používání ochranných rukavic / Příklad: používejte vhodné ochranné rukavice / Privaloma: naudokite apsaugines pirštines / Rīkojums: lietojiet aizsargcimdus / Utasítás: viseljen védőkesztyűt / Avertizare: Utilizati mănuși de protecție / Obvezno: uporabljati zaščitne rokavice / Naredba: koristite zaštitne rukavice / Заповед: използвайте защитни ръкавици / Обов'язково: використовувати захисні рукавиці / Bestellung: Schutzhandschuhe tragen



Informacja: urządzenie w drugiej klasie ochronności / informace: zařízení v druhé třídě ochrany / informácia: zariadenie v druhej triede ochrany / informacija: įrankio saugumo nuo elektros smūgio klasės / informācija: ierīce atbilst otrajai aizsardzības klasei / informació: a termék második osztályú besorolásal rendelkezik / informatie: dispozitiv din clasa a doua de protecție împotriva / Informacije: naprava v zaščitnem razredu II / Podaci: uređaj u drugoj klasi zaštite / Інформація: устройство в клас на защита II / Інформація: пристрій з класом захисту II / Information: Geräte der Schutzklasse II

PL Spis treści

1. Opis urządzenia
2. Przeznaczenie urządzenia
3. Ograniczenie użycia
4. Dane techniczne
5. Przygotowanie do pracy
6. Podłączenie do sieci
7. Włączanie urządzenia
8. Użytkowanie urządzenia
9. Bieżące czynności obsługowe
10. Części zamienne i akcesoria
11. Samodzielne usuwanie usterek
12. Kompletacja urządzenia
13. Informacja dla użytkowników o pozbywaniu się urządzeń elektrycznych i elektronicznych
14. Wykaz części do rysunku złożeniowego
15. Karta gwarancyjna

Deklaracja zgodności została dołączona do instrukcji jako oddzielny dokument. W przypadku braku deklaracji zgodności należy się skontaktować z Dedra Exim Sp. z o.o. Ogólne przepisy bezpieczeństwa zostały dołączone do instrukcji jako oddzielna broszura.

⚠ OSTRZEŻENIE. Przeczytać wszystkie ostrzeżenia oznaczone symbolem ⚠ i wszystkie instrukcje.

Nieprzestrzeżenie podanych niżej ostrzeżeń i wskazówek dotyczących bezpieczeństwa może być przyczyną porażenia prądem elektrycznym, pożaru lub poważnych obrażeń.

Zachować wszystkie ostrzeżenia i instrukcje do przyszłego użytku.

1. Opis urządzenia

Rys. A: 1 – rękojeść główna, 2 – włącznik, 3 – blokada włącznika, 4 – zaśleпка szczotkotrzymacza, 5 – blokada regulacji kąta ustawienia stopy roboczej, 6 – stopa robocza, 7 – tarcze segmetowe, 8 – śruba motylkowa zabezpieczająca gniazdo tarczy, 9 – łożysko prowadzące, 10 – gniazdo odciągu pyłu, 11 – rękojeść pomocnicza, 12 - przycisk blokady wrzeciona, 13 – podkładki dystansowe

2. Przeznaczenie urządzenia

Bruzdownica sieciowa jest urządzeniem przeznaczonym do wycinania na sucho kanałów pod przewody, rury itd. w murach i podłogach z twardych materiałów budowlanych (cegły, betonu itd.). Urządzenie może być również wykorzystywane do cięcia pasm w płytach..

Dopuszcza się wykorzystanie urządzenia w pracach remontowo-budowlanych, warsztatach naprawczych, w pracach amatorskich przy równoczesnym przestrzeganiu warunków użytkowania i dopuszczalnych warunków pracy, zawartych w instrukcji obsługi.

3. Ograniczenia użycia

Urządzenie może być użytkowane tylko zgodnie zamieszczonymi poniżej „Dopuszczalnymi warunkami pracy”.

Samowolne zmiany w budowie mechanicznej i elektrycznej, wszelkie modyfikacje, czynności obsługowe nieopisane w instrukcji obsługi będą traktowane jako bezprawne i powodują natychmiastową utratę praw gwarancyjnych, a deklaracja zgodności traci ważność.

Użytkowanie niezgodne z przeznaczeniem, bądź niezgodnie z instrukcją obsługi spowoduje natychmiastową utratę praw gwarancyjnych.

**Dopuszczalne warunki pracy
S1 – praca ciągła
Stosować wewnątrz pomieszczeń**

4. Dane techniczne

Model urządzenia	DED7918
Napięcie zasilania [V]	230
Częstotliwość zasilania [Hz]	~50
Moc znamionowa [W]	1500
Klasa ochronności	II
Stopień ochrony przed dostępem bezpośrednim	IPX0
Średnica tarczy [mm]	125
Średnica otworu [mm]	22,2
Gwint	M14
Poziom ciśnienia dźwięku LpA [dB(A)]	97,1
Niepewność pomiarowa KpA [dB(A)]	3
Poziom mocy dźwięku LwA [dB(A)]	108,1
Niepewność pomiarowa KwA [dB(A)]	3
Poziom drgań mierzony na rękojeści ah, ID [m/s ²]	3,239
Niepewność pomiaru K [m/s ²]	1,5

Informacja na temat drgań i hałasu

Wartość łączona drgań a_n oraz niepewność pomiaru określono zgodnie z normą EN 60745-1 i podano w tabeli.

Emisja hałasu została określona zgodnie z EN 60745-1 wartości podano powyżej w tabeli.

⚠ UWAGA Hałas może spowodować uszkodzenie słuchu, podczas pracy zawsze należy używać środków ochrony słuchu!

Deklarowana łączna wartość drgań została zmierzona zgodnie ze standardową metodą badania i może być wykorzystana do porównania jednego urządzenia z drugim. Podany poziomy drgań może być również wykorzystywany do wstępnej oceny narażenia na drgania. Poziomy drgań podczas rzeczywistego użytkowania urządzenia może się różnić od zadeklarowanych wartości, w zależności od sposobu użycia narzędzi roboczych, w szczególności od rodzaju obrabianego przedmiotu oraz od konieczności określenia środków mających na celu ochronę operatora. Aby dokładnie oszacować narażenia w rzeczywistych warunkach użytkowania, należy wziąć pod uwagę wszystkie części cyklu operacyjnego, obejmujące także okresy, gdy urządzenie jest wyłączone lub gdy jest ono włączone, ale nie jest używane do pracy.

5. Przygotowanie do pracy

⚠ UWAGA Wszystkie czynności przygotowawcze przeprowadzać przy urządzeniu odłączonym od źródła zasilania.

Po wyjęciu urządzenia z pudełka należy sprawdzić, czy wszystkie elementy dołączone do urządzenia są sprawne, kompletne i nieuszkodzone.

Zakładanie rękojeści pomocniczej

Wkręcić rękojeść pomocniczą w gwintowany otwór w obudowie (rys. A, 14). Sprawdzić, czy rękojeść jest prawidłowo wkręcona i czy nie ma luzów.

Zakładanie tarczy i pierścieni dystansowych

W zależności od szerokości szczeliny należy zastosować odpowiednią liczbę pierścieni dystansowych. W celu nałożenia na wrzeciono pierścieni dystansowych należy:

- odkręcić osłonę tarczy

- zablokować wrzeciono przyciskiem (rys. B, 12)
- odkręcić pierścienia dociskowy załączonym kluczem do odkręcania tarcz. Uwaga: pierścienia odkręca się zgodnie z ruchem wskazówek zegara.
- zdjąć tarczę segmentową i pierścienie dystansowe
- każdy pierścień ma 4 mm grubości, tarcza ma 2 mm grubości, w celu ustalenia liczby pierścieni dla danej szczeliny należy przeliczyć szerokość szczeliny jako sumę $2 \times 2 \text{ mm}$ (grubość tarczy) + liczba pierścieni $\times 4 \text{ mm}$. Np. dla szczeliny o szerokości 16 mm należy zastosować 3 pierścienie (grubość całkowita 12 mm, dwie tarcze po 2 mm). Przy zastosowaniu pierścieni minimalna szerokość szczeliny to 8 mm, maksymalna 28 mm (rys. B).
- po nałożeniu odpowiedniej liczby pierścieni założyć tarczę, zablokować wrzeciono i dokręcić pierścienia dociskowy. Uwaga: pierścienia dokręca się w kierunku przeciwnym do ruchu wskazówek zegara.
- założyć i dokręcić osłonę tarczy

Dołączanie odciągu urorku

Podczas pracy urządzeniem powstaje bardzo duże zapylenie. Aby zmniejszyć ilość pyłu dostającego się do otoczenia, należy zastosować odciąg pyłu (np. odkurzacz przemysłowy). Do gniazda odciągu pyłu (rys. B, 10) podłączyć końcówkę rury odkurzacza przemysłowego (uwaga: średnica wewnętrzna gniazda odciągu 36 mm). Do połączenia można zastosować redukcję gumową.

Ustawienie głębokości (rys. C)

W celu ustawienia głębokości brudzenia należy poluzować pokrętkę zmiany ustawienia kąta stopy roboczej (rys. A, 5). Ustawić stopę roboczą (rys. A, 8) w pożądanej pozycji. Dokręcić nakrętkę.

Tak przygotowane urządzenie jest gotowe do pracy.

6. Podłączenie do sieci

Przed podłączeniem urządzenia do źródła prądu należy upewnić się, czy napięcie zasilania odpowiada wartości podanej na tabliczce znamionowej.

Instalacja zasilająca powinna być wykonana zgodnie z zasadniczymi wymaganiami dotyczącymi instalacji elektrycznych i spełniać wymogi bezpieczeństwa użytkownika. Parametry minimalnego przekroju przewodu zasilającego oraz nominalnej wartości bezpiecznika w zależności od mocy urządzenia podano w poniższej tabeli:

Moc urządzenia [W]	Minimalny przekrój przewodu [mm ²]	Minimalna wartość bezpiecznika typu B [A]
1400÷2300	1,5	16

Instalacja winna być wykonana przez uprawnionego elektryka. W przypadku korzystania z przedłużaczy należy zwrócić uwagę by przekrój żyły nie był mniejszy od wymaganego (patrz tabela). Przewód elektryczny ułożyć tak, aby w czasie pracy nie był narażony na przecięcie. Nie używać uszkodzonych przedłużaczy. Okresowo sprawdzać stan techniczny przewodu zasilającego. Nie ciągnąć za przewód zasilający.

7. Włączanie urządzenia

UWAGA Przed uruchomieniem urządzenia bezwzględnie wykonać czynności opisane w rozdziale „Przygotowanie do pracy”.

Do włączania urządzenia służy przycisk w rękojeści głównej (rys. A, 2). W celu włączenia urządzenia należy nacisnąć przycisk blokady włącznika (rys. A, 3), a następnie przycisk włącznika. Urządzenie będzie działać do momentu zwolnienia włącznika.

Przed rozpoczęciem pracy należy sprawdzić poprawność działania urządzenia. W tym celu należy skierować tarczę do dołu i włączyć urządzenie na ok. 1 minutę bez obciążenia, następnie wyłączyć urządzenie. Po takim teście brudownica jest gotowa do pracy.

8. Użytkowanie urządzenia

Ustalić szerokość i głębokość bruzdy. Ustawić głębokości i szerokość cięcia na urządzeniu (patrz punkt 6). Oznaczyć na powierzchni linię, po której będzie poprowadzona bruzda. Włączyć brudownicę, pozwolić na osiągnięcie przez tarcze maksymalnych obrotów. Przyłożyć stopę roboczą w ten sposób, aby łożysko prowadzące zetknęło się z materiałem, następnie wprowadzić tarcze w materiał. Prowadzić urządzenie po linii cięcia, bez nadmiernego nacisku. Trzymać urządzenie oburącz. Po wykonaniu bruzdy odsunąć urządzenie od powierzchni materiału i wyłączyć je.

Przeciążenie

Urządzenie wyposażone jest w zabezpieczenie przeciążeniowe. W przypadku przeciążenia bezpiecznik spowoduje wyłączenie silnika. Należy odczekać kilka minut i ponownie uruchomić urządzenie

9. Bieżące czynności obsługowe

UWAGA Wszystkie czynności obsługowe przeprowadzać przy urządzeniu odłączonym od źródła zasilania.

Przed każdym uruchomieniem:

- Sprawdzaj stan przewodu zasilającego.
- Sprawdzaj czy otwory wentylacyjne silnika nie są zastopowane lub zabrudzone. W razie konieczności przedmuchać urządzenie za pomocą sprężonego powietrza.

Po każdym użyciu:

- Wyjmij wtyczkę z gniazdka aby uniknąć przypadkowego włączenia przez osoby postronne.
- Regularnie przecieraj obudowę miękką szmatką.
- Unikaj gromadzenia się pyłu w urządzeniu, przedmuchać szczeliny wentylacyjne sprężonym powietrzem.

Wymiana szczotek elektrografitowych

Należy regularnie kontrolować stan szczotek elektrografitowych oraz je wymieniać. Zalecana minimalna wysokość szczotek to 5 mm.

Odkręć śruby osłon szczotek (Rys. A, 4), zdjąć zaślepki szczotek i delikatnie wysunąć szczotki. Wprowadzić nowe szczotki do szczotkotrzymacza dokręcić z powrotem zaślepki.

Przechowywanie

Po zakończonej pracy, oczyszczone urządzenie przechowuj w miejscu, zabezpieczonym przed dostępem dzieci..

10. Części zamienne i akcesoria

Akcesoria dostępne w sprzedaży: tarcze segmentowe 125 x 22,2: H1243, H1193, H1107.

W celu zakupu części zamiennych i akcesoriów należy skontaktować się z Serwisem Dedra Exim. Dane kontaktowe znajdują się na 1. stronie instrukcji.

Przy zamawianiu części zamiennych prosimy podać numer partii umieszczony na tabliczce znamionowej oraz numer części z rysunku złożeniowego.

W okresie gwarancyjnym naprawy dokonywane są na zasadach podanych w karcie gwarancyjnej. Reklamowany produkt prosimy przekazać do naprawy w miejscu zakupu (sprzedawca zobowiązany jest przyjąć reklamowany produkt), przesłać do serwisu centralnego Dedra Exim lub przesłać do serwisu najbliższego względem miejsca zamieszkania (lista serwisów na stronie www.dedra.pl). Prosimy uprzednio dołączyć wypełnioną kartę gwarancyjną. Po okresie gwarancyjnym naprawy wykonuje serwis centralny. Uszkodzony produkt należy przesłać do serwisu (koszty wysyłki pokrywa użytkownik).

11. Samodzielne usuwanie usterek

UWAGA Przed przystąpieniem do samodzielnego usuwania usterek odłączyć urządzenie od zasilania.

Problem	Przyczyna	Rozwiązanie
Urządzenie nie działa	Przewód zasilający jest źle podłączony lub uszkodzony	Wcisnąć głębiej wtyczkę do gniazdko, sprawdzić przewód zasilający. W przypadku stwierdzenia uszkodzenia przewodu zasilającego przekazać urządzenie do serwisu.
	W gniazdku nie ma napięcia	Sprawdzić napięcie w gniazdku. Sprawdzić, czy nie zadziałał bezpiecznik.
	Uszkodzony włącznik	Wymienić włącznik na nowy – przekazać urządzenie do serwisu.
	Silnik nie ma mocy, rusza z trudem	Zużyte szczotki. Wymienić na nowe – przekazać urządzenie do serwisu.
Niska wydajność pracy	Zużyte tarcze segmentowe	Wymienić tarcze

12. Kompletacja urządzenia

1. Brudownica sieciowa – 1 szt. 2. Tarcze segmentowe 125 x 22,2 – 2 sztuki, 3. Pierścienie dystansowe – 6 sztuk, 4. Rękojeść pomocnicza – 1 sztuka, 5. Klucz do odkręcania tarczy – 1 sztuka, 6. Dłuto do oczyszczania szczeliny 1 sztuka.

13. Informacja dla użytkowników o pozbywaniu się urządzeń elektrycznych i elektronicznych (dotyczy gospodarstw domowych)



Przedstawiony symbol umieszczony na produktach lub dołączonej do nich dokumentacji informuje, że niesprawnych urządzeń elektrycznych lub elektronicznych nie można wyrzucać razem z odpadami bytowymi.

Prawidłowe postępowanie w razie konieczności utylizacji, powtórnego użycia lub odzysku podzespołów polega na przekazaniu urządzenia do wyspecjalizowanego punktu zbiórki, gdzie będzie przyjęte bezpłatnie. Informacji o lokalizacji miejsc zbiórki zużytego sprzętu udzielają władze lokalne np. na swoich stronach internetowych.

Prawidłowa utylizacja urządzenia umożliwia zachowanie cennych zasobów i uniknięcie negatywnego wpływu na zdrowie i środowisko, wynikające z możliwości obecności w sprzęcie niebezpiecznych: substancji, mieszanin oraz części składowych.

Nieprawidłowa utylizacja odpadów zagrożona jest karami przewidzianymi w odpowiednich przepisach lokalnych.

Użytkownicy w krajach Unii Europejskiej: W razie konieczności pozbycia się urządzeń elektrycznych lub elektronicznych, prosimy skontaktować się z najbliższym punktem sprzedaży lub z dostawcą, którzy udzielią dodatkowych informacji.

Pozbywanie się odpadów w krajach poza Unią Europejską: Taki symbol dotyczy tylko krajów Unii Europejskiej. W razie potrzeby pozbycia się niniejszego produktu prosimy skontaktować się z lokalnymi władzami lub ze sprzedawcą celem uzyskania informacji o prawidłowym sposobie postępowania.

14. Wykaz części do rysunku złożeniowego

LP	Nazwa części	LP	Nazwa części
1	Wskaźnik przymiaru kąтового	44	Śruba ST4.2 x 25-F
2	Podkładka	45	Nakrętka M8
3	Nakrętka plastikowa	46	Koło zębate atakujące
4	Osłona pierścienia	47	Łożysko 6000-2RS
5	Naklejka	48	Zacisk łożyska
6	Pokrętko	49	Podkładka
7	Wkręt M6 x 30	50	Wkręt M5 x 12
8	Podkładka sprężynowa	51	Wirnik
9	Uszczelka	52	Łożysko 627-2RS
10	Osłona dolna	53	Tuleja łożyska
11	Pierścień dociskowy	54	Pierścień magnetyczny
12	Tarcza segmentowa	55	Zaślepka szczotkotrzymacza
13	Pierścienie dystansowe	56	Szczotkotrzymacz
14	Pierścień oporowy	57	Szczotki elektrografitowe 2 szt.
15	Osłona plastikowa	58	Naklejka
16	Wrzeciono	59	Tarcza wzmacniająca wirnika

17	Stopa robocza	60	Śruba ST4.2 x 65-F
18	Oslona tarczy	61	Stojan
19	Wkręt M6 x 25	62	Sprężyna
20	Podkładka sprężynująca	63	Obudowa silnika
21	Pręt kółka prowadzącego	64	Naklejka
22	Podkładka	65	Śruba ST4.2 x 14-F
23	Tuleja kółka prowadzącego	66	Płytki PCB
24	Kółko	67	Wkręt M5 x 65
25	Wkręt M8 x 30	68	Podkładka sprężynowa
26	Mocowanie króćca	69	Uszczelka
27	Wkręt M4 x 10 z podkładką	70	Rękojeść - część prawa
28	Uszczelka	71	Kondensator
29	Kanał powietrza	72	Włącznik
30	Oslona	73	Przycisk włącznika
31	Wkręt M4 x 16	74	Odgiętka przewodu
32	Oslona przednia	75	Przewód zasilający
33	Podkładka filcowa	76	Sprężyna
34	Łożysko 6201	77	Przycisk blokady wrzeciona
35	Zacisk łożyska	78	Rękojeść część lewa
36	Klin	79	Uchwyt przewodu
37	Koło zębate odbiorcze	80	Rękojeść
38	Wałek z elastycznym elementem ustalającym	81	Klucz do odkręcania tarczy
39	Łożysko HK081410	82	Diuto
40	Korpus przekładni	83	Oslona
41	Blokada wrzeciona	501	Zespół osłon tarczy
42	Sprężyna	502	Króciec odciągu
43	Segger		

Karta gwarancyjna

na

Bruzdownica

Nr katalogowy: DED7918 nr partii:

(zwane dalej Produktem)

Data zakupu Produktu:

Pieczęć sprzedawcy

Data i podpis sprzedawcy:

Oświadczenie Użytkownika:

Potwierdzam, że zostałem poinformowany o warunkach gwarancji oraz skutkach nieprzestrzegania wytycznych zawartych w Instrukcji obsługi i karcie gwarancyjnej. Warunki niniejszej gwarancji są mi znane, co potwierdzam własnoręcznym podpisem:

.....
Data i miejsce

.....
Podpis Użytkownika

I. Odpowiedzialność za Produkt

1. Gwarant – Dedra Exim Sp. z o.o. z siedzibą w Pruszkowie, adres: ul. 3 Maja 8, 05-800 Pruszków, KRS 0000062517, Sąd Rejonowy dla m.st. Warszawy w Warszawie, XIV Wydział Gospodarczy Krajowego Rejestru Sądowego, NIP 527-020-49-33, kapitał zakładowy: 100 980.00 zł.
2. Na warunkach określonych w niniejszej karcie gwarancyjnej Gwarant udziela gwarancji na Produkt, pochodzący z dystrybucji Gwaranta.
3. Odpowiedzialność z tytułu gwarancji obejmuje tylko wady powstałe z przyczyn tkwiących w Produkcie w momencie jego wydania Użytkownikowi.
4. Z tytułu gwarancji Użytkownik, uzyskuje prawo do bezpłatnej naprawy Produktu, o ile wada ujawniła się w okresie gwarancji. Sposób naprawy Produktu (metoda wykonania naprawy) zależy od decyzji Gwaranta. W przypadku stwierdzenia przez Gwaranta braku możliwości naprawy Gwarant zastrzega sobie prawo wymiany wadliwego elementu albo całego Produktu na wolny od wad, obniżenia ceny Produktu lub odstąpienia od umowy.
5. W stosunku do Użytkownika, który nie jest konsumentem w rozumieniu ustawy z dnia 23 kwietnia 1964r. Kodeks cywilny, odpowiedzialność odszkodowawcza Gwaranta za szkody wynikające z niniejszej gwarancji i/lub w związku z jej zawarciem i wykonywaniem, bez względu na tytuł prawny, jest ograniczona maksymalnie do wysokości wartości wadliwego Produktu.

II. Okres gwarancji

Elementy Produktu	Czas trwania ochrony gwarancyjnej
DED7918	36 miesiące, licząc od daty zakupu Produktu uwidocznionej w niniejszej karcie gwarancyjnej

III. Warunki skorzystania z gwarancji

1. Przedstawienie przez Użytkownika wypełnionej karty gwarancyjnej Produktu oraz uprawdopodobnienie przez Użytkownika okoliczności zakupu Produktu, np. poprzez przedstawienie paragonu, faktury, itd. W celu sprawnego przeprowadzenia reklamacji zaleca się aby Użytkownik przekazał wraz z Produktem do reklamacji wszystkie elementy określone w „Kompletacji urządzenia” zawartej w Instrukcji obsługi.
2. Stosowanie się przez Użytkownika do zaleceń zawartych w Instrukcji obsługi i karcie gwarancyjnej.

3. Gwarancja obejmuje tylko obszar Rzeczypospolitej Polskiej i UE.

4. Gwarancja nie obejmuje wad Produktu powstałych w szczególności na skutek:
 - a. Nieprzestrzegania przez Użytkownika warunków określonych w Instrukcji obsługi, w szczególności w zakresie prawidłowej eksploatacji, konserwacji i czyszczenia;
 - b. Zastosowania przez Użytkownika środków czyszczących lub konserwujących niezgodnych z Instrukcją obsługi;
 - c. Nieodpowiedniego przechowywania i transportu Produktu przez Użytkownika;
 - d. Samowolnych zmian i/lub przeróbek Produktu przez Użytkownika, które nie były uzgadniane z Gwarantem;
 - e. Zastosowania przez Użytkownika w Produkcie materiałów eksploatacyjnych niezgodnych z Instrukcją obsługi.
5. Użytkownik, który nie jest konsumentem w rozumieniu ustawy z dnia 23 kwietnia 1964r. Kodeks cywilny, traci gwarancję na Produkt, w którym:
 - numery seryjne, oznaczenia dat i tabliczki znamionowe zostały usunięte, zmienione lub uszkodzone przez Użytkownika;
 - plomby zostały uszkodzone przez Użytkownika lub noszą ślady manipulacji Użytkownika.
6. Uwaga! Czynności związane z codzienną obsługą Produktu, wynikające m.in. z Instrukcji obsługi Użytkownik wykonuje we własnym zakresie i na swój koszt.

IV. Procedura reklamacyjna

1. W przypadku stwierdzenia nieprawidłowej pracy Produktu, przed dokonaniem zgłoszenia reklamacyjnego należy upewnić się czy wszystkie czynności określone w szczególności w Instrukcji obsługi zostały wykonane w sposób prawidłowy.
 2. Zgłoszenie reklamacji zaleca się dokonać niezwłocznie, najlepiej w terminie 7 dni od daty zauważenia wady Produktu. Użytkownik, który nie jest konsumentem w rozumieniu ustawy z dnia 23 kwietnia 1964r. Kodeks cywilny traci uprawnienia wynikające z niniejszej gwarancji w przypadku niezgłoszenia reklamacji w terminie 7 dni.
 3. Zgłoszenie reklamacji można dokonać m.in. w punkcie zakupu Produktu, w serwisie gwarancyjnym lub pisemnie na adres: Dedra Exim Sp. z o.o., ul. 3 Maja 8, 05-800 Pruszków.
 4. Użytkownik może złożyć reklamację przy wykorzystaniu formularza dostępnego na stronie internetowej www.dedra.pl. („Formularz zgłoszenia reklamacji z tytułu gwarancji”).
 5. Adresy serwisów gwarancyjnych dla poszczególnych krajów dostępne są na stronie www.dedra.pl. W przypadku braku serwisu gwarancyjnego dla danego kraju zgłoszenia reklamacyjne z tytułu gwarancji zaleca się kierować na adres: Dedra Exim Sp. z o.o. ul. 3 Maja 8, 05-800 Pruszków (Polska).
 6. Mając na uwadze bezpieczeństwo Użytkownika zakazuje się korzystania z wadliwego Produktu.
 7. Uwaga! Korzystanie z wadliwego Produktu jest niebezpieczne dla zdrowia i życia Użytkownika.
 8. Wykonanie obowiązków wynikających z gwarancji nastąpi w terminie 14 dni roboczych, licząc od dnia dostarczenia reklamowanego Produktu przez Użytkownika.
 9. Przed dostarczeniem wadliwego Produktu do reklamacji zaleca się jego oczyszczenie. Reklamowany Produkt zaleca się dokładnie zabezpieczyć przed uszkodzeniami w transporcie (zaleca się dostarczyć reklamowany Produkt w oryginalnym opakowaniu).
 10. Okres gwarancji ulega przedłużeniu o czas, w ciągu którego wskutek wady Produktu objętego gwarancją Użytkownik nie mógł z niego korzystać.
- Gwarancja nie wyłącza, nie ogranicza, ani nie zawiesza uprawnień Użytkownika wynikających z przepisów o rękojmi za wady rzeczy sprzedanej.
- Zgodnie z art. 13 ust. 1 i ust. 2 rozporządzenia Parlamentu Europejskiego i Rady (UE) 2016/679 z dnia 27 kwietnia 2016 r. w sprawie ochrony osób fizycznych w związku z przetwarzaniem danych osobowych i w sprawie swobodnego przepływu takich danych oraz uchylenia dyrektywy 95/46/WE (dalej: „RODO”) informujemy
1. Administratorem Twoich danych osobowych podanych w formularzu jest DEDRA-EXIM sp. z o.o. z siedzibą w Pruszkowie, ul. 3 Maja 8, 05-800 Pruszków (dalej: „Administrator”).
 2. Twoje dane będą przetwarzane wyłącznie w celu przeprowadzenia procedury gwarancyjnej urządzenia zgodnie art. 6 ust. 1 lit. b ogólnego rozporządzenie o ochronie danych (dalej: „RODO”) Podanie danych jest dobrowolne, ale konieczne do przeprowadzenia procedury gwarancyjnej.
 3. Twoje dane będą przetwarzane przez okres rozpatrywania przeprowadzenia procedury gwarancyjnej oraz w celach archiwizacyjnych w razie konieczności obrony przed ewentualnymi roszczeniami wobec Administratora nie dłużej niż do momentu ich przedawnienia.
 4. Twoje dane mogą być ujawniane wyłącznie podmiotom przetwarzającym dane na rzecz administratora na podstawie pisemnej umowy powierzenia przetwarzania danych osobowych świadczącym m.in. usługi serwisu technicznego, hostingu lub obsługi strony internetowej, usługi IT, firmie kurierskiej. Dostawcy Administratora zobowiązani są do zapewnienia zabezpieczenia danych i spełnienia wymogów obowiązującego prawa związanego z ochroną danych osobowych i nie mogą wykorzystywać powierzonych danych osobowych do innych celów niż te, które są określone w umowie z Administratorem.
 5. Twoje dane nie będą przetwarzane w sposób zautomatyzowany w tym również w formie profilowania oraz nie będą przekazywane do państwa trzeciego/organizacji międzynarodowej.
 6. Posiadasz prawo dostępu do treści swoich danych oraz prawo ich sprostowania, usunięcia, ograniczenia przetwarzania, prawo do przenoszenia danych, prawo wniesienia sprzeciwu, w dowolnym momencie.
 7. We wszelkich sprawach związanych z przetwarzaniem Twoich danych osobowych przez Administratora możesz skontaktować się pod adresem e-mail: daneosobowe@dedra.pl;
 8. Masz prawo wniesienia skargi do wniesienia skargi do organu właściwego do spraw ochrony danych osobowych;

CZ Obsah

1. Popis zařízení
2. Určení nástroje
3. Omezení použití
4. Technické údaje
5. Příprava k práci
6. Připojení k síti
7. Zapínání nástroje
8. Použití nástroje
9. Aktuální provozní práce
10. Náhradní díly a příslušenství
11. Samostatné odstranění závad
12. Výbava nástroje
13. Informace pro uživatele o zbavování se elektrických a elektronických zařízení
14. Záruční list

Překlad originálního návodu

Prohlášení o shodě bylo připojeno k návodu jako jednotlivý dokument. V případě chybějícího prohlášení o shodě kontaktujte Dedra Exim Sp. z o.o.
Všeobecné bezpečnostní podmínky byly připojeny k návodu jako jednotlivá brožura.

VAROVÁNÍ. Přečtěte si všechna upozornění označená symbolem a všechny pokyny.

Nedodržení níže uvedených upozornění a bezpečnostních pokynů může vést k úrazu elektrickým proudem, požáru nebo vážným zraněním.

Uložte všechna upozornění a pokyny pro pozdější použití.

1. Popis zařízení

Obr. A: 1 – hlavní rukojeť, 2 – vypínač, 3 – blokovací tlačítko vypínače, 4 – záslepka držáku kartáče, 5 – blokovací tlačítko nastavení úhlu základní desky, 6 – základní deska, 7 – segmentové kotouče, 8 – křídlový šroub zajišťující hřídel kotouče, 9 – vodičí ložisko, 10 – hrdlo odsávání prachu, 11 – přídavná rukojeť, 12 – tlačítko aretace vřeten, 13 – distanční podložky

2. Určení nástroje

Síťová drážkovací fréza je zařízení určené pro suché řezání drážek pro kabely, trubky atd. ve stěnách a podlahách z tvrdých stavebních materiálů (cihla, beton atd.). Zařízení lze také používat k řezání drážek v deskách.

Zařízení se může používat pro stavební a opravné práce, v opravárenských dílnách, pro hobby použití se současným dodržováním podmínek používání a přípustných pracovních podmínek, uvedených v návodu k obsluze.

3. Omezení použití

Zařízení může být používáno pouze v souladu s níže uvedenými "Přípustnými provozními podmínkami".

Samovolné změny v mechanické a elektrické stavbě, veškeré úpravy, obslužné činnosti nepopsané v návodu k obsluze budou vnímány jako právně neopodstatněné a způsobí okamžitou ztrátu záručních práv a prohlášení o shodě ztratí platnost. Používání, které budou v rozporu s určením nebo v rozporu s návodem k obsluze způsobí okamžitou ztrátu záručních práv.

Přípustné provozní podmínky
S1 - trvalý provoz
Vnitřní použití

4. Technické údaje

Model zařízení	DED7918
Napájecí napětí [V]	230
Napájecí frekvence [Hz]	50
Jmenovitý výkon [W]	1500
Třída ochrany	II
Stupeň ochrany proti přímému přístupu	IPX0
Průměr disku [mm]	125
Průměr otvoru [mm]	22,2
Závit	M14
Hladina akustického tlaku LpA [dB(A)]	97,1
Nejistota měření KpA [dB(A)]	3
Hladina akustického výkonu LwA [dB(A)]	108,1
Nejistota měření KwA [dB(A)]	3
Hladina vibrací měřená na rukojeti ah, ID [m/s ²]	3,239
Nejistota měření K [m/s ²]	1,5

Informace o vibracích a hluku

Kombinovaná hodnota vibrací ah a nejistota měření určená v souladu s normou EN 60745-1 i je uvedena v tabulce.

Hladina hluku je uvedena v souladu s EN 60745-1, hodnoty byly uvedeny výše v tabulce.

POZOR Hluk může způsobit poškození sluchu, při práci vždy používejte chrániče sluchu!

Uvedená celková hodnota vibrací je měřena podle standardní metody studie a může být použita k porovnání jednoho zařízení s druhým. Zadaná úroveň vibrací může být použita také pro předběžné posouzení dopadu vibrací.

Hladina vibrací při skutečném používání přístroje se může lišit od deklarované hodnoty v závislosti na způsobu používání pracovních nástrojů, zejména na typu obráběného materiálu a je třeba k určení opatření na ochranu operátora. Přesné hodnoty expozice v reálných podmínkách provozu, je nutné vzít v úvahu všechny části pracovního cyklu, včetně období, když zařízení je vypnuto nebo když je zapnuté, ale není právě používáno.

5. Příprava k práci

POZOR Všechny činnosti je nutné provádět při zástrčce vysunutě ze zásuvky.

Po vyjmutí zařízení z krabice zkontrolujte, zda jsou všechny části přiložené k zařízení funkční, kompletní a nepoškozené.

Nasazení přídavné rukojeti

Našroubujte přídavnou rukojeť do závitového otvoru v krytu (obr. A, 14). Zkontrolujte, zda je rukojeť správně zašroubovaná a zda nemá vůli.

Nasazení kotoučů a distančních podložek

V závislosti na šířce drážky použijte vhodný počet distančních podložek. Pro nasazení distančních podložek na vřeteno:

- vyšroubujte kryt kotouče
- aretujte vřeteno tlačítkem (obr. B, 12)
- odšroubujte přítláčný kroužek pomocí přiloženého klíče na kotouče. Poznámka: kroužek odšroubujte ve směru chodu hodinových ručiček.
- sejměte segmentový kotouč a distanční podložky
- každá podložka má tloušťku 4 mm, kotouč má tloušťku 2 mm, pro určení počtu podložek pro danou drážku vypočítejte šířku drážky jako součet 2 x 2 mm (tloušťka kotouče) + počet podložek x 4 mm. Např. pro drážky o šířce 16 mm použijte 3 podložky (celková tloušťka 12 mm, dva kotouče po 2 mm). Při použití podložek je minimální šířka mezery 8 mm, maximální 28 mm
- po nasazení příslušného počtu podložek nasadte kotouč, aretujte vřeteno a utáhněte přítláčný kroužek. Poznámka: kroužek utáhněte proti směru chodu hodinových ručiček.

– nasadte a utáhněte kryt kotouče

Připojení odsávání prachu

Při práci se zařízením vzniká velká prašnost. Pro snížení množství prachu pronikajícího do prostředí použijte odsávání prachu (např. průmyslový vysavač). Do hrdla pro odsávání prachu (obr. B, 10) připojte konec trubky průmyslového vysavače (poznámka: vnitřní průměr hrdla odsávání je 36 mm). Pro připojení použijte gumovou redukci.

Nastavení hloubky

Pro nastavení hloubky drážkování uvolněte knoflík změny nastavení úhlu základní desky (obr. A, 5). Nastavte základní desku (obr. A, 8) do požadované polohy. Utáhněte matici.

Takto nastavené zařízení je připraveno k práci.

6. Připojení k síti

Před připojením zařízení ke zdroji napájení je nutné se ujistit, že napětí napájení odpovídá hodnotě uvedené v údajovém štítku.

Napájecí instalace by měla být vyhotovena v souladu s přísnými požadavky týkajícími se elektrických instalací a splňovat bezpečnostní podmínky používání. Parametry minimálního průřezu napájecího kabelu a jmenovité hodnoty jističe v závislosti na výkonu zařízení byly uvedeny v níže uvedené tabulce:

Výkon přístroje [W]	Minimální průřez vodiče [mm ²]	Minimální hodnota pojistky typu B [A]
1400÷2300	1,5	16

Instalace by měla být vyhotovena oprávněným elektrikářem. V případě využívání prodlužovače věnujte pozornost tomu, aby průřez žily nebyl nižší, než požadovaný (viz tabulka). Elektrický kabel položte tak, aby v průběhu provozu nebyl vystaven žádnému přerušování. Nepoužívejte poškozené prodlužovače.

Pravidelně kontrolujte technický stav napájecího kabelu. Netahejte napájecí kabel.

7. Zapínání nástroje

POZOR Před spuštěním zařízení proveďte kroky popsané v části "Příprava k práci".

Zařízení zapnete stisknutím tlačítka na hlavní rukojeti (obr. A, 2). Chcete-li zařízení zapnout, stiskněte blokovací tlačítko vypínače (obr. A, 3) a pak tlačítko vypínače. Zařízení bude fungovat, dokud neuvolníte vypínač.

Před zahájením práce zkontrolujte funkčnost zařízení. Chcete-li to provést, nasměrujte kotouč dolů a zapněte zařízení asi na 1 minutu bez zatížení, pak zařízení vypněte. Po takové zkoušce je drážkovací fréza připravena k práci.

8. Použití nástroje

Určete šířku a hloubku drážky. Nastavte hloubku a šířku řezu na zařízení (viz bod 6). Na povrchu nakreslete čáru, podle které bude vedena drážka. Zapněte drážkovací frézu, počkejte, dokud kotouč nedosáhne maximálních otáček. Přiložte základní desku tak, aby se vodičí ložisko dostalo do kontaktu s materiálem, pak zasuňte kotouče do materiálu. Vedte zařízení podél linie řezu, bez použití nadměrného tlaku. Zařízení držte oběma rukama. Po vytvoření drážky odsuňte zařízení od povrchu materiálu a vypněte jej.

Přetížení

Přístroj je vybaven ochranou proti přetížení. V případě přetížení pojistka vypne motor. Vyčkejte několik minut a jednotku znovu spusťte.

9. Aktuální provozní práce

POZOR Všechny obslužené činnosti je nutné provádět při zástrčce vysunutě ze zásuvky.

Před každým spuštěním:

- Zkontrolujte stav napájecího kabelu.
- Zkontrolujte, zda nejsou větrací otvory motoru zakryté nebo znečištěné. Bude-li třeba, profoukněte zařízení stlačeným vzduchem.
- Po každém použití:
 - Vytáhněte zástrčku ze zásuvky, abyste zabránili náhodnému zapnutí neoprávněnými osobami.
 - Pravidelně čistěte kryt měkkým hadříkem.
 - Zabraňte hromadění prachu v zařízení, vyfoukněte větrací štěrbinu stlačeným vzduchem.
- Výměna uhlíkových kartáčů

Pravidelně kontrolujte stav uhlíkových kartáčů a vyměňujte je. Doporučená minimální výška kartáčů je 5 mm.

Vysroubujte šrouby krytů kartáčů (obr. A, 4), sejměte zásepky kartáčů a opatrně vysuňte kartáče. Vložte nové kartáče do držáků kartáčů a utáhněte zpět zásepky. Skladování

Po ukončení práce uskladněte očistěné zařízení na místě chráněném proti přístupu dětí.

10. Náhradní díly a příslušenství

Dostupné příslušenství: segmentové kotouče 125 x 22,2: H1243, H1193, H1107
Pro nákup náhradních dílů a příslušenství kontaktujte servis Dedra Exim. Kontaktní údaje jsou uvedeny na 1. straně návodu.

Při objednávání náhradních dílů uveďte číslo šarže na typovém štítku, stejně jako číslo dílu z montážního výkresu. Během záruční doby se opravy provádějí za podmínek uvedených v záruční listině. Reklamovaný produkt, prosím, předejte k opravě na místě pořízení (prodávající povinen přijmout reklamované zboží), pošlete na servisní středisko nejbližší k místu bydliště (seznam služeb na internetových stránkách www.dedra.pl), nebo zašlete do centrálního servisu Dedra Exim. Přiložte prosím vyplněnou záruční listinu. Po záruční době opravy provádí centrální servis. Poškozené zboží musí být odesláno do servisního střediska (náklady na dopravu platí uživatel).

11. Samostatné odstranění závad

POZOR Před zahájením odstraňování závad odpojte nástroj od napájení.

Problém	Příčina	Řešení
Zařízení nefunguje	Napájecí kabel je nesprávně připojen nebo poškozen	Zasuňte zástrčku dále do zásuvky, zkontrolujte napájecí kabel. Pokud zjistíte, že je napájecí kabel poškozený, předejte stroj do servisu.
	V zásuvce není napětí	Zkontrolujte napětí v zásuvce. Zkontrolujte, zda nedošlo k vypnutí pojistky.
	Vypínač je poškozený	Vyměňte vypínač za nový - předejte přístroj do servisu.
	Motor nemá výkon, spouští se s obtížemi	Opotřebované kartáče. Vyměňte za nové - předejte přístroj do servisu.
Špatný výkon	Opotřebované seřizovací kotouče	Vyměňte kotouče

12. Výbava nástroje

1. Síťová drážkovací fréza – 1 ks, 2. Segmentové kotouče 125 x 22,2 – 2 ks, 3. Distanční podložky – 6 ks, 4. Přídavná rukojeť – 1 ks, 5. Klíč pro vysroubování kotouče – 1 ks, 6. Dláto pro čištění drážky – 1 ks.

13. Informace pro uživatele o likvidaci elektrických a elektronických zařízení (týká se domácností)

Symbol uvedený na výrobci nebo v průvodní dokumentaci označuje, že vadné elektrické nebo elektronické zařízení nesmí být likvidováno společně s domovním odpadem. Pokud potřebujete zlikvidovat, znovu použít nebo využít součástky, je správné je odnést na specializované sběrné místo, kde je příjem zdarma. Informace o umístění sběrných míst pro použitá zařízení poskytují místní orgány, např. na svých internetových stránkách. Správnou likvidací zařízení je možné šetřit cenné zdroje a zabránit negativním vplyvům na zdraví a životné prostředí v důsledku možné přítomnosti nebezpečných látek, zmesí a komponentů v zařízení. Za nesprávnou likvidaci odpadu hrozí sankce podle příslušných místních předpisů.

Uživatelé v zemích EU: Pokud potřebujete zlikvidovat elektrické nebo elektronické zařízení, obraťte se na nejbližší prodejní místo nebo na svého dodavatele, který vám poskytne další informace.

Likvidace v zemích mimo Evropskou unii: Tento symbol se vztahuje pouze na země Evropské unie. Pokud si přejete tento výrobek zlikvidovat, obraťte se na místní úřady nebo prodejce, aby vám sdělili správný způsob likvidace.

Záruční list

pro

Síťová drážkovací fréza

Katalogové číslo: DED7918 Sériové číslo:.....

(dále jen výrobek)

Datum zakoupení výrobku:

<p>Razítko prodávajícího.....</p>

Datum a podpis prodávajícího:

Prohlášení uživatele:

Potvrdzují, že jsem byl seznámen se záručními podmínkami a důsledky nedodržování pokynů uvedených v návodu k obsluze a záručním listu. Se záručními podmínkami souhlasím, což potvrzuji vlastnoručním podpisem:

.....
datum a místo

.....
podpis uživatele

I. Odpovědnost za výrobek

- Ručitel – DEDRA EXIM Sp. z o.o. se sídlem v Pruszkowie, adresa: ul. 3 Maja 8, 05-800 Pruszków, KRS 0000062517, Obvodní soud pro hl. město Varšavu ve Varšavě, XIV. Hospodářský odbor Celostátního soudního rejstříku, DIČ 527-020-49-33, Základní kapitál: 100 980.00 zł.
- Podle podmínek stanovených v tomto záručním listu ručitel poskytuje záruku na výrobek, pocházející z distribuce ručitele.
- Záruční odpovědnost za vady se týká pouze vad vzniklých z příčin tkvících ve výrobku v okamžiku jeho vydání uživateli.
- Uživatel má nárok na bezplatnou záruční opravu výrobku, pokud vada byla zjištěna v záruční době. Provedení opravy výrobku (způsob opravy) závisí na rozhodnutí ručitele. Pokud ručitel nemůže provést opravu, vyhrazuje si právo na výměnu vadné součásti nebo celého výrobku za bezvadný, snížení ceny výrobku nebo odstoupení od smlouvy.
- Vůči uživateli, který není spotřebitelem ve smyslu zákona ze dne 23. dubna 1964 občanský zákoník, je odpovědnost Ručitele za škody vyplývající z této záruky a/nebo v souvislosti s jejím uzavřením a plněním, bez ohledu na právní titul, omezena maximálně do výše hodnoty vadného výrobku.

II. Záruční doba

Součásti výrobku, na které se vztahuje záruka	Doba trvání záruční ochrany
DED7918	36 měsíců, počítáno od data nákupu výrobku uvedeného v tomto záručním listu

III. Podmínky uplatňování záruky

- Przedstawienie przez Użytkownika wypełnionej karty gwarancyjnej Produktu 1. Předložení vyplněného záručního listu pro výrobek a doložení okolností nákupu výrobku, např. předložením paragonu, faktury atd. Pro správné vyřízení reklamace se doporučuje, abyste společně s výrobkem předali všechny součásti stanovené v kapitole „Kompletace“ výrobku uvedené v návodu k obsluze.
- Dodržování pokynů uvedených v návodu k obsluze a záručním listu.
- Záruka platí pouze na území Polska a EU.
- Záruka se nevztahuje na vady výrobku vzniklé zejména v následku:
 - Nedodržování podmínek stanovených v návodu k obsluze, zejména v rozsahu správného provozování, údržby a čištění;
 - Používání čistících nebo ošetřovacích prostředků v rozporu s návodem k obsluze;
 - Nevhodného skladování a přepravování výrobku;
 - Svépomocných změn a/nebo úprav výrobku, které nebyly dohodnuty s ručitelem;
 - Používání ve výrobku provozních materiálů v rozporu s návodem k obsluze.
- Uživatel, který není spotřebitelem ve smyslu zákona ze dne 23. dubna 1964 občanský zákoník, ztratí záruku na výrobek, na kterém:
 - odstraní, změní nebo poškodí sériová čísla, označení údajů a výkonové štítky;
 - ucpávky byly poškozeny uživatelem nebo nesly stopy manipulace uživatele.
- Upozornění!! Činnosti spojené s každodenní obsluhou výrobku, vyplývající mj. z návodu k obsluze, provádí uživatel ve vlastní režii a na své náklady.

IV. Postup při reklamaci

- V případě zjištění nesprávného provozu výrobku se před nahlášením reklamace ujistěte, že jste provedli správně všechny činnosti podrobně popsané v návodu k obsluze.
- Reklamaci nahlaste ihned, nejlépe do 7 dnů od data zjištění vady výrobku. Uživatel, který není spotřebitelem ve smyslu zákona ze dne 23. dubna 1964 občanský zákoník, ztratí nárok na uplatnění záruky v případě nenahlášení reklamace do 7 dnů.
- Reklamaci můžete nahlásit mj. v místě zakoupení výrobku, v záručním servisu nebo písemně na adresu: DEDRA EXIM Sp. z o.o., ul. 3 Maja 8, 05-800 Pruszków.
- Reklamaci můžete nahlásit prostřednictvím formuláře dostupného na stránkách www.dedra.pl („Formulář pro nahlášení reklamace“).
- Adresy záručních servisů v jednotlivých státech jsou dostupné na stránkách www.dedra.pl. Pokud v daném státě není uveden servis, reklamaci formulář zašlete na adresu: DEDRA EXIM Sp. z o.o., ul. 3 Maja 8, 05-800 Pruszków (Polska).
- Z bezpečnostních důvodů je zakázáno používat vadný výrobek.
- Upozornění!!! Používání vadného výrobku ohrožuje zdraví a život uživatele.
- Povinnosti vyplývající ze záruky budou splněny do 14 pracovních dnů, počítáno ode dne doručení reklamovaného výrobku.
- Vadný výrobek před odevzdáním do servisu vyčistěte. Reklamovaný výrobek důkladně zabezpečte proti poškození při přepravě (doporučuje se předat reklamovaný výrobek v originálním obalu).
- Záruční doba se prodlužuje o dobu, během níž uživatel z důvodu vady výrobku, na kterou se vztahuje záruka, nemohl výrobek používat. Záruka nevylučuje, neomezuje ani nepozastavuje nároky uživatele vyplývající z ručení za vady prodané věci.

V souladu s čl. 13 odst. 1 a 2 nařízení Evropského parlamentu a Rady (EU) 2016/679 ze dne 27. dubna 2016 o ochraně fyzických osob v souvislosti se zpracováním osobních údajů a o volném pohybu těchto údajů a o zrušení směrnice 95/46/ES Vás informujeme, že:

- Správce vašich osobních údajů uvedených ve formuláři je DEDRA-EXIM sp. z o.o. se sídlem v Pruszkowie, ul. 3 Maja 8, 05-800 Pruszków (dále jen: „Správce“).
- Vaše údaje budou zpracovávány pouze pro účely provedení reklamního řízení zařízení podle čl. 6 odst. 1 písm. b) obecného nařízení o ochraně osobních údajů (dále jen: „GDPR“) Poskytnutí údajů je dobrovolné, ale nezbytné k provedení reklamního řízení.
- Vaše údaje budou zpracovávány po dobu posouzení provedení reklamního řízení a pro účely archivace v případě potřeby obrany proti eventuelním nárokům vůči Správci, nejdéle však do okamžiku jejich promlčení.
- Vaše údaje mohou být zpřístupněny pouze subjektům, které zpracovávají údaje pro Správce na základě písemné smlouvy o pověření zpracováním osobních údajů, poskytujícím mj. technický servis, hosting nebo údržbu webových stránek, IT servis, kurýrní služby. Dodavatelé Správce jsou povinni zajistit ochranu údajů a splnit požadavky platného zákona souvisejícího s ochranou osobních údajů a nesmí využívat svěřené osobní údaje pro jiné účely než ty, které jsou uvedeny ve smlouvě se Správce.

5. Vaše údaje nebudou zpracovány automatizovaným způsobem, včetně profilování, a nebudou předávány do třetí země / mezinárodní organizaci.
 6. Máte právo na přístup ke svým údajům a právo na jejich opravu, výmaz, omezení zpracování, právo na přenositelnost údajů, právo kdykoli vznést námitku.
 7. Ve všech záležitostech souvisejících se zpracováním vašich osobních údajů Správce nás můžete kontaktovat na e-mailové adrese: daneosobowe@dedra.pl.
 8. Máte právo podat stížnost u úřadu příslušného pro ochranu osobních údajů.

SK Obsah

1. Popis zariadenia
2. Určenie zariadenia
3. Obmedzenia používania
4. Technické údaje
5. Príprava na prácu
6. Pripojenie k sieti
7. Zapnutie zariadenia
8. Používanie zariadenia
9. Priebežná údržba
10. Náhradné diely a príslušenstvo
11. Samostatné odstraňovanie porúch
12. Kompletizácia zariadenia
13. Informácie pre užívateľov týkajúca sa likvidácii elektrických a elektronických zariadení
14. Záručný list

Preklad originálneho návodu

Vyhlasenie o zhode bolo pripojené k návodu ako samostatný dokument. Ak dané vyhlásenie o zhode chýba, je potrebné kontaktovať spoločnosť Dedra Exim Sp. z o.o.

Všeobecné pokyny pre bezpečnosť boli pripojené k návodu ako samostatná brožúra.

UPOZORNENIE. Prečítajte si všetky upozornenia označené symbolom  a všetky pokyny.

Nedodržanie nasledujúcich bezpečnostných upozornení a bezpečnostných pokynov môže spôsobiť zásah elektrickým prúdom, požiar, alebo vážne poranenie.

Zachovajte všetky upozornenia a návod pre budúce použitie.

1. Popis zariadenia

Obr. A: 1. – hlavná rukoväť, 2 – zapínač, 3 – blokáda zapínača, 4 – záslepka zberača, 5 – blokáda nastavenia uhla pracovnej plochy, 6 – pracovná plocha, 7 – segmentové kotúče, 8 – zabezpečovacia krídlovka skrutka puzdra kotúča, 9 – vodiace ložisko, 10 – vývodný otvor odsávania prachu, 11 – dodatočná rukoväť, 12 – tlačidlo blokady vretena, 13 – dištančné podložky.

2. Určenie zariadenia

Kábová drážkovacia fréзка je zariadenie, ktoré je určené na vytváranie nasucho drážok, tzn. kanálov na káble, rúry ap., v múroch a podlahách postavených z tvrdých stavebných materiálov (tehly, betón ap.). Zariadenie sa môže používať aj na vyrezávanie pásov z obkladov a dlažieb.

Zariadenie je určené na používanie pri rekonštrukčno-stavebných prácach, v dielnach a v servisoch, pri amatérskych prácach, pričom musia byť dodržiavané podmienky používania a prípustné prevádzkové podmienky, ktoré sú uvedené v užívateľskej príručke.

3. Obmedzenia používania

Zariadenie sa môže používať iba v súlade s nižšie umiestnenými „Prípustnými pracovnými podmienkami“ uvedenými nižšie.

Neoprávnené a samostatné zmeny v mechanickej a elektrickej konštrukcii, všetky úpravy, činnosti údržby, ktoré nie sú opísané v návode na obsluhu, budú považované za nezákonné a spôsobia okamžitú stratu záručných práv a vyhlásenie o zhode už nebude platné.

Použitie v rozpore s účelom, alebo v nezhode s návodom na použitie, bude mať za následok okamžitú stratu záručných práv.

**Prípustné pracovné podmienky
 S1 – nepretržitá práca
 Používajte v interiéroch**

4. Technické údaje

Model zariadenia	DED7918
Napätie el. zdroja [V]	230
Frekvencia el. zdroja [Hz]	50
Menovitý príkon [W]	1500
Trieda ochrany	II
Úroveň ochrany pred priamym prístupom	IPX0
Priemer kotúča [mm]	125
Priemer otvoru [mm]	22,2
Závit	M14
Úroveň akustického tlaku LpA [dB(A)]	97,1
Odchýlka (nepresnosť) merania KpA [dB(A)]	3
Úroveň akustického výkonu LwA [dB(A)]	108,1
Odchýlka (nepresnosť) merania KwA [dB(A)]	3
Úroveň vibrácií meraná na rukoväti ah, ID [m/s ²]	3,239
Odchýlka (nepresnosť) merania K [m/s ²]	1,5

Informácie o vibráciách a hlučnosti

Celková hodnota vibrácií a_h a neistota merania sú stanovené v súlade s normou EN 60745-1 a sú uvedené v tabuľke.

Emisia hluku bola stanovená v súlade s EN 60745-1, hodnoty sú uvedené v tabuľke vyššie.

POZOR Hluk může způsobit poškození sluchu, a preto počas práce vždy používajte ochranné prostriedky na uši!

Deklarovaná celková hodnota vibrácií bola meraná v súlade so štandardnou skúšobnou metódou a môže byť použitá na porovnanie jedného zariadenia s druhým. Uvedená úroveň vibrácií môže byť tiež použitá na predbežné posúdenie vystavenia na vibrácie.

Úroveň vibrácií sa počas skutočného používania zariadenia môže líšiť od deklarovaných hodnôt, v závislosti na spôsobe používania pracovných nástrojov, najmä od typu spracovaného výrobku a od potreby určenia opatrení zameraných na ochranu operátora. Pre presné posúdenie vystavenia v reálnych podmienkach používania, je potrebné pamätať o všetkých častiach prevádzkového cyklu, vrátane času, keď je zariadenie celkom vypnuté, alebo ak je zapnuté, ale nie je používané.

5. Príprava na prácu

POZOR Všetky činnosti musia byť vykonávané len vtedy, keď je zástrčka vyťiahnutá zo zásuvky.

Keď zariadenie vyberiete z krabice, skontrolujte, či všetky prvky, ktoré sú pripojené k zariadeniu, sú funkčné, kompletné a nepoškodené.

Zakladanie dodatočnej rukoväte

Zaskrutkujte dodatočnú rukoväť do závitového otvoru, ktorý je v plášti (obr. A, 14). Skontrolujte, či je rukoväť správne zaskrutkovaná a či nemá nežiaducu voľu.

Zakladanie kotúča a dištančných krúžkov

Príslušne podľa požadovanej šírky drážky použite potrebný počet dištančných krúžkov. Postup zakladania dištančných krúžkov na vreteno:

- odskrutkujte kryt kotúča,
- zablokujte vreteno tlačidlom (obr. B, 12),
- odskrutkujte prítlačný krúžok s použitím dodaného kľúča na odskrutkovanie kotúčov. Pozor: krúžky sa odskrutkovávajú v smere pohybu hodinových ručičiek,
- zložte segmentový kotúč a dištančné krúžky,
- každý krúžok má hrúbku 4 mm, kotúč má hrúbku 2 mm, preto keď chcete určiť potrebný počet krúžkov na vytvorenie drážky s potrebnou šírkou, použite nasledujúci vzor: 2 x 2 mm (hrúbka kotúča) + počet krúžkov x 4 mm. Napr. ak chcete, aby drážka mala šírku 16 mm, je potrebné použiť 3 krúžky (celková hrúbka 12 mm, a dve kotúče s celkovou hrúbkou 4 mm). Pri používaní krúžkov minimálna šírka drážky je 8 mm, a maximálna 28 mm,
- keď založíte potrebný počet krúžkov, založte kotúč, zablokujte vreteno a dotiahnite prítlačný krúžok. Pozor: krúžky sa dotahujú proti smeru pohybu hodinových ručičiek.

- založte a dotiahnite kryt kotúča.

Pripojte systém odsávania prachu.

Počas práce zariadenia vzniká väčšinou veľmi veľa prachu. Aby ste zmenšili množstvo prachu, ktoré uniká do okolitého prostredia, používajte systém odsávania prachu (napr. priemyselný vysávač). Do vývodného otvoru odsávania prachu (obr. B, 10) pripojte koncovku trubice priemyselného vysávača (pozor: vnútorný priemer vývodného otvoru je 36 mm). Keď je to potrebné, použite vhodný gumený adaptér. Nastavenia hĺbky

Postup nastavenia hĺbky drážky: najprv povoľte koliesko nastavenia uhla pracovnej plochy (obr. A, 5). Nastavte pracovnú plochu (obr. A, 8) na požadovanej polohe. Dotiahnite maticu.

Takto pripravené zariadenie je pripravené na použitie.

6. Pripojenie k sieti

Pred pripojením zariadenia k zdroju napájania sa uistite, že napájacie napätie zodpovedá hodnote uvedenej na typovom štítku. Inštalácia elektrického napájania by mala byť vykonaná v súlade so základnými požiadavkami na elektrickú inštaláciu a mala by spĺňať požiadavky bezpečného používania. Parametre minimálneho prierezu napájacieho kábla a menovitej hodnoty poistky v závislosti od výkonu zariadenia sú uvedené v nasledujúcej tabuľke:

Výkon zariadenia [W]	Minimálny prierez vodiča [mm ²]	Minimálna hodnota ističa typu B [A]
1400+2300	1,5	16

Inštaláciu by mal vykonať kvalifikovaný elektrikár. Pri použití predlžovacích káblov skontrolujte, či nie je prierez vodiča menší ako je požadované (pozri tabuľku). Elektrický kábel umiestnite tak, aby počas prevádzky nebol vystavený prípadnému poškodeniu. Nepoužívajte poškodené predlžovacie káble. Pravidelne kontrolujte technický stav napájacieho kábla. Neťahajte za sieťový kábel.

7. Zapnutie zariadenia

POZOR Skôr, než zapnete zariadenie, tak určite musíte vykonať činnosti popísané v kapitole „Príprava na prácu“.

Zariadenie sa zapína tlačidlom, ktoré je v hlavej rukoväti (obr. A, 2). Keď chcete zariadenie zapnúť, stlačte tlačidlo blokady zapínača (obr. A, 3), a následne stlačte tlačidlo zapínača. Zariadenie je spustené dovtedy, kým je stlačený zapínač.

Pred začatím práce vždy najprv skontrolujte, či je zariadenie funkčné a či správne funguje. Preto nasmerujte kotúč smerom dole a zapnite zariadenie na približne 1 minútu bez zataženia, a následne zariadenie vypnite. Po takom teste je drážkovacia fréзка pripravená na použitie/prácu.

8. Používanie zariadenia

Určite šírku a hĺbku drážky. Nastavte hĺbku a šírku rezu zariadenia (pozrite 6. bod). Na pracovnom povrchu vytýčte líniu, po ktorej budete viesť drážkovaciu fréšku. Zapnite fréšku, nechajte, aby bez zataženia dosiahla menovité otáčky. Priložte pracovnú plochu takým spôsobom, aby sa vodiace ložisko dotklo povrchu, a následne zahĺbte kotúče do materiálu. Zariadenie vedte pozdĺž vytýčenej línie, neprítlačajte príliš silno. Zariadenie držte oboma rukami. Keď vykonáte drážku, zariadenie odťahnite od povrchu materiálu a fréšku vypnite.

Preťaženie

Zariadenie má zabezpečenie proti preťaženiu. Zabezpečenie sa pri preťažení aktivuje a vypne motor. Zariadenie sa nepokúšajte spustiť, počkajte niekoľko minút, a potom opäť skúste.

9. Priebežná údržba

POZOR Všetky údržbové činnosti musia byť vykonávané len vtedy, keď je zástrčka vyťahaná zo zásuvky.

Pred každým spustením:

- Skontrolujte stav napájacieho kábla.
- Skontrolujte, či nie sú vetracie otvory motora ničím zakryté alebo zašpinené. Keď je to potrebné, zariadenie prefúkajte stlačeným vzduchom.

Po každom použití:

- Zástrčku zariadenia vyťahujte z el. zásuvky, aby ste predišli náhodnému spusteniu nepovolanej osoby.
- Plášť pravidelne pretierajte mäkkou handričkou.
- Zabráňte, aby sa na zariadení hromadil prach, vetracie otvory pravidelne prefúkajte stlačeným vzduchom.

Výmena uhlíkových kief

Pravidelne kontrolujte stav uhlíkových kief, a keď je to potrebné, vymeňte ich. Odporúčaná minimálna výška zberačov je 5 mm.

Odkrúťte skrutky krytov zberačov (obr. A, 4), zložte záslepky kief a kiefy jemne vyťahujte. Vložte nové kiefy do držiakov a naspäť dotiahnite záslepky.

Uschovávanie

Po skončení práce, očistené zariadenie uschovávajte na mieste, ktoré je chránené pred dosahom detí.

10. Náhradné diely a príslušenstvo

Príslušenstvo a doplnky dostupné v predaji: segmentové kotúče 125 x 22,2: H1243, H1193, H1107

Ak si chcete kúpiť náhradné diely a príslušenstvo, tak sa prosím obráťte na servis Dedra Exim. Kontaktné údaje nájdete na 1. strane tohto návodu.

Pri objednávaní náhradných dielov uveďte prosím sériové číslo nachádzajúce sa na typovom štítku spolu s číslom dielu z montážneho výkresu.

Počas trvania záruky sa oprava vykonáva na základe podmienok uvedených v záručnom liste. Reklamovaný produkt odovzdajte na opravu v mieste nákupu (predávajúci je povinný prijať reklamovaný produkt), odošlite do najbližšieho servisného strediska k miestu bydliska (zoznam servisov nájdete na stránkach www.dedra.pl), alebo odošlite do centrálného servisu Dedra Exim. Prosím, aby ste priložili vyplnený záručný list. Po skončení záručnej doby opravy vykonáva centrálny servis. Poškodený produkt musí byť odoslaný do servisu (náklady na dodanie hradí používateľ).

11. Samostatné odstraňovanie porúch

POZOR Pred začatím samostatného odstránenia porúch, odpojte zariadenie od zdroja napájania.

Problém	Príčina	Riešenie
Zariadenie nefunguje	Napájací kábel je zle pripojený, alebo je poškodený	Zástrčku zasuňte hlbšie do zásuvky, skontrolujte napájací kábel. Ak objavíte, že je napájací kábel poškodený, zariadenie odovzdajte do servisu na opravu.
	V el. zásuvke nie je el. napätie	Skontrolujte napätie v el. zásuvke. Skontrolujte, či sa neaktivoval istič.
	Poškodený zapínač	Vymeňte zapínač na nový – zariadenie odovzdajte do servisu na opravu
	Motor nemá výkon, hýbe sa veľmi ťažko	Opotrebované kiefy. Vymeňte na nové – zariadenie odovzdajte do servisu na opravu.
Nízka výkonnosť práce	Opotrebované segmentové kotúče	Vymeňte kotúč

12. Kompletizácia zariadenia

1. Kábová drážkovacia fréza – 1 ks 2. Segmentové kotúče 125 x 22,2 – 2 ks, 3. Dištančné krúžky – 6 ks, 4. Pomocná rukoväť – 1 ks, 5. Kľúč na odkrutkovanie kotúčov – 1 ks, 6. Dláto na čistenie drážky – 1 ks.

13. Informácie pre užívateľov k likvidácii elektrických alebo elektronických zariadení (tykajúce sa domácností)



Symbol uvedený na výrobkoch alebo v sprievodnej dokumentácii označuje, že chybné elektrické alebo elektronické zariadenia sa nesmú likvidovať spolu s domovým odpadom. Ak potrebujete zlikvidovať, opätovne použiť alebo zhodnotiť komponenty, správne je odovzdať ich na špecializovanom zbernom mieste, kde ich prijímú bezplatne. Informácie o umiestnení zberných miest pre použité zariadenia poskytujú miestne orgány, napr. na svojich webových stránkach.

Správnou likvidáciou zariadenia je možné šetriť cenné zdroje a zabrániť negatívnym vplyvom na zdravie a životné prostredie v dôsledku možnej prítomnosti nebezpečných látok, zmesí a komponentov v zariadení.

Za nesprávnu likvidáciu odpadu hrozia sankcie podľa príslušných miestnych predpisov.

Používatelia v krajinách EÚ: Ak potrebujete zlikvidovať elektrické alebo elektronické zariadenie, obráťte sa na najbližšie predajné miesto alebo na svojho dodávateľa, ktorý vám poskytne ďalšie informácie.

Likvidácia v krajinách mimo Európskej únie: Tento symbol sa vzťahuje len na krajiny Európskej únie. Ak chcete tento výrobok zlikvidovať, obráťte sa na miestne úrady alebo predajcu, ktorý vám poskytne informácie o správnom spôsobe likvidácie.

Záručný list

na

Drážkovacia fréza do muriva

Katalógové č : DED7918 Číslo šarže:

(ďalej len Výrobok)

Dátum nákupu výrobku:

Pečiatka predajcu

Dátum a podpis predajcu:

Vyhlasenie Užívateľa:

Potvrdzujem, že som bol oboznámený so záručnými podmienkami, ako aj s následkami nedodržania pokynov a odporúčaní, ktoré sú uvedené v užívateľskej príručke a v záručnom liste. Záručné podmienky sú mi známe, čo potvrdzujem vlastnoručným podpisom:

.....

dátum a miesto

.....

podpis Užívateľa

I. Zodpovednosť za Výrobok

1. Ručiteľ - spoločnosť „DEDRA EXIM sp. z o.o.“ sídliaca v meste: Pruszków, na adrese: ul. 3 Maja 8, 05-800 Pruszków, Poľsko, zapísaná do obchodného registra pod číslom KRS 000062517 vedenom oblasťným súdom pre hlavné mesto Varšava vo Varšave, 14. ekonomické oddelenie Štátneho súdneho registra, IČ DPH: PL 5270204933, základné imanie: 100 980,00 PLN.

2. Podľa podmienok stanovených týmto záručným listom Ručiteľ udeľuje záruku na Výrobok, pochádzajúci z distribúcie Ručiteľa.

3. Zodpovednosť na základe záruky sa vzťahuje iba na chyby, ktoré vznikli následkom príčin nachádzajúcich sa vo Výrobku v momente jeho vydania Užívateľovi.

4. Na základe záruky Užívateľ získava právo na bezplatnú opravu výrobku, ak sa chyba objaví počas trvania záručnej lehoty. Spôsob opravy Výrobku (metóda vykonania opravy) závisí od rozhodnutia Ručiteľa. V prípade, ak Ručiteľ uzná, že Výrobok sa nedá opraviť, Ručiteľ si vyhradzuje právo vymeniť chybný prvok alebo celý Výrobok na výrobok bez chýb, právo na zníženie ceny Výrobku alebo právo na odstúpenie od dohody.

5. Voči Užívateľovi, ktorý nie je konzumentom v zmysle zákona z 23. apríla 1964 Občiansky zákonník, zodpovednosť Ručiteľa za škody vyplývajúce z tejto záruky a/alebo ktoré súvisia s jej uzatvorením a realizáciou, bez ohľadu na právny základ, je obmedzená maximálne do výšky hodnoty chybného Výrobku.

II. Záručná lehota

Prvky Výrobku na ktoré sa vzťahuje záruka	Trvanie záručnej ochrany
DED7918	36 mesiacov od dňa nákupu Výrobku, ktorý je uvedený v tomto záručnom liste

III. Podmienky využitia záruky

1. Užívateľ je povinný predstaviť vyplnený Záručný list výrobku, ako aj náležitý doklad o nákupe Výrobku, napr. predstavením pokladničného bloku, faktúry ap. Aby reklamovaný proces prebiehal efektívne odporúčame, aby Užívateľ spolu s reklamovaným výrobkom doručil všetky prvky vymenované v kapitole užívateľskej príručky výrobku „Diely a časti“.

2. Užívateľ je povinný dodržiavať pokyny a odporúčania uvedené v užívateľskej príručke a v záručnom liste.

3. Záruka platí iba na území Poľskej republiky a členských štátov EÚ.

4. Záruka sa nevzťahuje na chyby, ktoré vznikli (predovšetkým) následkom:

- a. Nedodržania podmienok určených v užívateľskej príručke, predovšetkým podmienok správneho používania, prevádzky, údržby a čistenia
- b. Použitia na čistenie alebo na údržbu nevhodných prípravkov, nezhodne s užívateľskou príručkou;
- c. Nevhodného uchovávania a prepravy výrobku;
- d. Vykonania neautorizovaných zmien a/alebo iných zásahov do výrobku, na ktoré výrobca nevyjadril súhlas;
- e. Použitím vo výrobku/s výrobkom nevhodných prevádzkových materiálov, nezhodne s užívateľskou príručkou.

5. Užívateľ, ktorý nie je konzumentom v zmysle zákona z 23. apríla 1964 Občiansky zákonník, stráca záručné práva na výrobok, v ktorom:

- sériové číslo, označenia dátumov a výrobné štítky boli odstránené, zmenené alebo poškodené;
 - boli poškodené plomby alebo sú na nich viditeľné stopy manipulácie.
6. Pozor! Činnosti súvisiace s každodennou obsluhou výrobku, vyplývajúce medzi iným z užívateľskej príručky, Užívateľ vykonáva vlastnými silami a na vlastné náklady.

IV. Reklamačná procedúra

1. V prípade, ak Užívateľ objaví, že Výrobok nefunguje správne, ešte pred zložením reklamácie je povinný uistiť sa, či boli náležite vykonané všetky stanovené činnosti, predovšetkým tie uvedené v užívateľskej príručke.

2. Reklamácia musí byť podaná bezodkladne, najlepšie v priebehu 7 dní od dňa, v ktorom sa prejavila (objavila) chyba Výrobku. Užívateľ, ktorý nie je konzumentom v zmysle zákona z 23. apríla 1964 Občiansky zákonník, stráca práva vyplývajúce z tejto záruky v prípade, ak reklamácia nepodá v priebehu 7 dní od dňa, v ktorom sa prejavila (objavila) chyba Výrobku.

3. Reklamáciu môžete podať medzi inými na mieste, v ktorom ste výrobok kúpili, v záručnom servise alebo poštou na adresu: DEDRA EXIM sp. z o.o., ul. 3 Maja 8, 05-800 Pruszków, Poľsko.

4. Užívateľ môže podať reklamáciu prostredníctvom formulára, ktorý je dostupný na webovej stránke www.dedra.pl. („Formulár podania reklamácie na základe udelenej záruky“).cccc

5. Adresy záručných servisov v jednotlivých štátoch sú zverejnené na webovej stránke www.dedra.pl. V prípade, ak v danom štáte sa nenachádza záručný servis, odporúčame reklamovaný výrobok doručiť na adresu: DEDRA EXIM sp. z o.o. ul. 3 Maja 8, 05-800 Pruszków, Poľsko.

6. Vzhľadom na bezpečnosť Užívateľa, nefunkčný (chybný) výrobok sa v žiadnom prípade nesmie používať.

7. Pozor!!! Používanie nefunkčného (chybného) výrobku je nebezpečné pre zdravie a život Užívateľov.

8. Povinnosti vyplývajúce z udelenej záruky budú vyplnené v lehote 14 pracovných dní počítajúc od dňa doručenia reklamovaného Výrobku Užívateľom.

9. Pred zaslaním reklamácie odporúčame reklamovaný Výrobok náležite očistiť. Odporúčame reklamovaný Výrobok dôkladne zabezpečiť pre prípadných poškodeníam počas prepravy (reklamovaný Výrobok odporúčame doručiť v originálnom obale).

10. Záručná lehota sa predlžuje o čas, počas ktorého Užívateľ následkom chyby (nefunkčnosti) výrobku, na ktorú sa vzťahovala záruka, nemohol Výrobok používať. Záruka nevyplýva, neobmedzuje a ani nepozastavuje právo Užívateľa (kúpujúceho) na základe príslušných predpisov o ručení za chyby predanej veci. V súlade s článkom 13 ods. 1 a 2 nariadenia Európskeho parlamentu a Rady (EÚ) 2016/679 z 27. apríla 2016 o ochrane fyzických osôb pri spracúvaní osobných údajov a o voľnom pohybe takýchto údajov, ktorým sa zrušuje smernica 95/46/ES, vás informujeme

1. Správcom vašich osobných údajov, ktoré ste uviedli vo formulári, je spoločnosť „DEDRA-EXIM Sp. z o.o.“ so sídlom v meste Pruszków na adrese: ul. 3 Maja 8, 05-800 Pruszków, Poľsko (ďalej len: „Správca“).

2. Vaše osobné údaje budú spracúvané výhradne s cieľom realizácie záručnej procedúry zariadenia, a to v súlade s článkom 6 ods. 1 písmeno b) všeobecného nariadenia o ochrane údajov (ďalej len: „GDPR“). Uvedenie osobných údajov je dobrovoľné, avšak nevyhnutné na realizáciu záručnej procedúry.

3. Vaše osobné údaje budú spracúvané počas posudzovania a realizácie záručnej procedúry, ako aj na archívne účely v prípade potreby obhajoby pred prípadnými nárokmi a požiadavkami voči Správcovi, avšak nie dlhšie až do momentu premlčania týchto nárokov a požiadaviek.

4. Vaše údaje môžu byť zverejnené výhradne len tým subjektom, ktoré spracúvajú tieto údaje v mene a pre Správca, a to na základe písomnej dohody o zverení spracúvania osobných údajov, tzn. firmy, ktoré okrem iného poskytujú technický servis, hostingové služby alebo služby obsluhy webových stránok, IT obsluhy, ako aj kuriérskym firmám. Dodávateľia Správca sú povinní zaručiť zabezpečenie údajov a splniť požiadavky platnej legislatívy ohľadne ochrany osobných údajov, a zverené osobné údaje nesmú byť používané na iné účely než tie, ktoré stanovuje dohoda uzatvorená so Správcom.

5. Vaše údaje nebudú spracúvané automatickým spôsobom, vrátane rôznych foriem profilovania, ani nebudú odovzdané do tretieho štátu/medzinárodnej organizácii.

6. Máte právo na prístup k vašim osobným údajom, ako aj právo na ich opravu, doplnenie, odstránenie, obmedzenie spracúvania, prenesenie údajov, podanie námietky, a to v ľubovoľnej chvíli.

7. Vo všetkých záležitostiach, ktoré súvisia so spracúvaním vašich osobných údajov Správcom, môžete sa na Správcu obrátiť písomne na e-mailovú adresu: daneosobowe@dedra.pl.

8. Máte právo podať sťažnosť príslušnému dozornému orgánu, ktorý zodpovedá za dohľad nad ochranou osobných údajov

Turinys

1. Įrenginio aprašymas
2. Prietaiso paskirtis
3. Naudojimo apribojimai
4. Techniniai duomenys
5. Paruošimas darbui
6. Jungimas į tinklą
7. Prietaiso įjungimas
8. Prietaiso naudojimas
9. Einamieji naudojimo veiksmai
10. Atsarginės dalys ir reikmenys
11. Savarankiškas defektų pašalinimas
12. Prietaiso elementai
13. Informacija naudotojams apie elektros ir elektronikos prietaisų pašalinimą
14. Garantijos lapas

Originalios instrukcijos vertima

Atitikties deklaracija buvo pridėta prie instrukcijos kaip atskiras dokumentas. Atveju, kai nebus atitikties deklaracijos reikia susisiekti su Dedra Exim Sp. z o.o. Bendrosios saugumo sąlygos buvo pridėtos prie instrukcijos kaip atskira brošiūra.

ĮSPĖJIMAS Perskaityti visus įspėjimus pažymėtus simboliu ir visus instrukcijas.

Žemiau pateiktų įspėjimų ir saugos nurodymų nesilaikymas, gali būti elektros srovės smūgio, gaisro ar sunkių sužalojimų priežastimi.

Įsisaugoti visus įspėjimus ir instrukcijas ateičiai.

1. Įrenginio aprašymas

A pav. 1 - pagrindinė rankena, 2 - jungiklis, 3 - jungiklio užraktas, 4 - šepetčių ribotuvas, 5 - darbinės kojelės kampo reguliavimo užraktas, 6 - darbinė kojelė, 7 - segmentiniai diskai, 8 - disko lizdą tvirtinantis nykščio varžtas, 9 - kreipiama siūlis, 10 - dulkių nusiurbimo lizdas, 11 - pagalbinė rankena, 12 - verpstės užraktas mygtukas, 13 - tarpikliai.

2. Prietaiso paskirtis

Elektrinis pjaustytuvas - tai įrenginys, skirtas sausuoju būdu pjauti kabelių, vamzdžių ir pan. kanalų sienose ir grindyse iš kietų statybinių medžiagų (plytų, betono ir pan.). Prietaisą taip pat galima naudoti juostoms plėkštėse pjauti..

Leidžiama naudoti įrenginį remonto ir statybos darbuose, remonto servisuose, mėgėjiškuose darbuose, jei yra laikomasi naudojimo sąlygų ir leistinų darbo sąlygų, nurodytų Naudojimo instrukcijoje.

3. Naudojimo apribojimai

Prietaisas gali būti naudojamas vien tik pagal pateiktas "Priimtinas darbo sąlygos". Savaiminiai pakeitimai mechaninei ir elektros statyboje, visi modifikavimai, naudojimo veiksmai, neaprašyti instrukcijoje bus traktuojami kaip neteisėti ir priveda prie staigus garantijos teisės praradimo, o atitikties garantija praras galiojimą. Naudojimas ne pagal naudojimo instrukcijos nuorodas ir paskirtį prives prie staigus garantijos teisės praradimo.

Leistinos darbo sąlygos
S1 - nepertraukiamas veikimas
Naudojimas patalpose.

4. Techniniai duomenys

Įrenginio modelis	DED7918
Maitinimo įtampa [V]	230
Maitinimo dažnis [Hz]	50
Vardinė galia [W]	1500
Apsaugos klasė	II
Apsaugos nuo tiesioginės prieigos laipsnis	IPX0
Disko skersmuo [mm]	125
Skylės skersmuo [mm]	22,2
Sriegis	M14
Garso slėgio lygis LpA [dB(A)]	97,1
Matavimo neapibrėžtis KpA [dB(A)]	3
Garso galios lygis LwA [dB(A)]	108,1
Matavimo neapibrėžtis KwA [dB(A)]	3
Vibracijos lygis, išmatuotas ties rankena ah, ID [m/s ²]	3,239
Matavimo neapibrėžtis K [m/s ²]	1,5

Informacija apie virpesius ir triukšmą

Virpesių bendra vertė a_h o taip pat matavimo neapibrėžtis, nustatyta pagal normą EN 60745-1 pateikta lentelėje.

Triukšmo sklaidimas buvo nustatytas pagal EN 60745-1, vertės pateikiamos aukščiau lentelėje.

DEMESIO Triukšmas gali priversti prie klausos pažeidimo, darbo metu visada reikia naudoti klausos apsaugos priemones!

Triukšmas gali priversti prie klausos pažeidimo, darbo metu visada reikia naudoti klausos apsaugos priemones!

Dekaruojama bendra vertė: virpesių buvo sumatuota pagal standartinę matavimo metodą ir gali būti panaudojama vieno su kitu įtaisu palyginimui. Pateiktas virpesių palyginimas gali būti panaudojamas pirminei /virpesių grėsmės vertinimui.

Virpesių virpesių lygis realaus įtaiso naudojimo metu, gali skirtis nuo deklaruojamų verčių, priklausomai nuo darbinio įrankių panaudojimo būdo, ypatingai nuo naudojamo įrankio rūšies, o taip pat nuo priemonių, saugančių operatorių nustatymo būtinumo. Kad tiksliai nustatyti grėsmę realiose naudojimo sąlygose, reikia atsižvelgti į visas operacinio ciklo dalis, į kurias taip pat įeina laikotarpiai, kuomet įtaisas yra išjungtas arba įjungtas, bet nėra naudojamas darbu.

5. Paruošimas darbui

DEMESIO Aprašyti žemiau nurodyti veiksmus reikia atlikti išėjus iš lizdo kištuką.

Išėmę prietaisą iš dėžutės, patikrinkite, ar visi su prietaisu pateikti komponentai yra veikiantys, sukomplektuoti ir nepažeisti.

Pagalbinės rankenos įdėjimas

Įsukite pagalbinę rankeną į korpuso skylę su sriegiu (A pav., 14). Patikrinkite, ar rankeną įsukta teisingai ir ar nėra laisvumo.

Disko ir tarpinių žiedų įdėjimas

Atsižvelgdami į tarpo plotį, naudokite atitinkamą tarpinių žiedų skaičių. Tarpinių žiedų montavimas ant veleno:

- atsukite disko apsaugą

- užfiksuokite verpstę mygtuku (B pav., 12)

- pridėtu disko atsukimo raktu atsukite tarpinį žiedą. Pastaba: žiedas atsukamas laikrodžio rodyklės kryptimi.

- nuimkite segmentinį diską ir tarpinius žiedus

- kiekvieno žiedo storis yra 4 mm, disko storis yra 2 mm, norėdami nustatyti žiedų skaičių tam tikram plyšiui, apskaičiuokite plyšio plotį kaip sumą 2 x 2 mm (disko storis) + žiedų skaičius x 4 mm. Pavyzdžiui, jei lizdo plotis 16 mm, reikėtų naudoti 3 žiedus (bendras storis 12 mm, du diskai po 2 mm). Naudojant žiedus, mažiausias siūlės plotis yra 8 mm, didžiausias - 28 mm.

- panaudoję reikiama žiedų skaičių, įdėkite diską, užfiksuokite veleną ir priveržkite prispaudžiamą žiedą. Pastaba: žiedas priveržiamas prieš laikrodžio rodyklę.

- Uždėkite ir priveržkite skydą

Prijungimo ištraukimas

Dirbant su mašina susidaro daug dulkių. Siekiant sumažinti į aplinką patenkančių dulkių kiekį, reikėtų naudoti dulkių ištraukimo įrenginį (pvz., pramoninį dulkių siurbli). Prijunkite pramoninio dulkių siurblio vamzdžio galą prie dulkių ištraukimo lizdo (B pav., 10) (Pastaba: ištraukimo lizdo vidinis skersmuo 36 mm). Jungčiai galima naudoti guminių reduktorių.

Gylio nustatymas

Norėdami nustatyti purenimo gylį, atlaisvinkite darbinės kojelės kampo reguliavimo rankenėlę (A pav., 5). Darbinę kojelę (A pav., 8) perkelkite į norimą padėtį.

Užveržkite veržlę.

Dabar vagapjovė paruošta darbui.

6. Jungimas į tinklą

Prieš prietaiso prie elektros srovės prijungimo reikia įsitikinti, ar maitinimo įtampa atitinka vertėms pateiktoms prietaiso vardinėje lentelėje.

Maitinimo instaliacija turėtų būti atlikta pagal esminius reikalavimus, susijusius su elektros instaliacija ir pildyti saugaus naudojimo reikalavimus. Maitinimo laido minimalaus skersmens, o taip pat nominalios saugiklio vertės priklausomai nuo prietaiso galios yra pateikti žemiau nurodytoje lentelėje:

Prietaiso galia [W]	Minimalus laido skersmuo [mm ²]	Minimali B tipo saugiklio vertė [A]
1400+2300	1,5	16

Visas elektros instaliacijos jungtis gali įrengti tik reikiama kvalifikacija turintis elektrikas. Atveju, kai naudosite prailgintuvus, reikia atkreipti dėmesį, kad gyslos skersmuo nebūtų mažesnis negu reikalaujama (žr. lentelė). Elektros laidą reikia išdėstyti tokiu būdu, kad darbo metu negręstų perpjovimas. Negalima naudoti pažeistų prailgintuvų. Periodiškai patikrinti maitinimo laido techninį stovį. Netraukti už maitinimo laido.

7. Prietaiso įjungimas

⚠️ DEMESIO Prieš prietaiso įjungimą reikia būtinai atlikti veiksmus, aprašytus „Paruošimas darbui“ skyriuje

Norėdami įjungti įrenginį, naudokite pagrindinėje rankenoje esantį mygtuką (A pav., 2). Norėdami įjungti įrenginį, paspauskite jungiklio užrakto mygtuką (A pav., 3) ir tada jungiklio mygtuką. Prietaisas veiks tol, kol atleisite jungiklį.

Prieš pradėdami darbą, patikrinkite, ar įrenginys tinkamai veikia. Norėdami tai padaryti, nukreipkite diską žemyn ir įjunkite prietaisą maždaug 1 minutę be apkrovos, tada prietaisą išjunkite. Atlikus šį bandymą, grindinio klojimo įrenginys yra paruoštas darbui.

8. Prietaiso naudojimas

Nustatykite vagos plotį ir gylį. Nustatykite pjūvio gylį ir plotį mašinoje (žr. 6 punktą). Ant paviršiaus pažymėkite liniją, išilgai kurios bus braižoma vagutė. Įjunkite frezavimo mašiną, leiskite diskams pasiekti didžiausią greitį. Uždėkite darbinę kojelę taip, kad kreipiančioji lėkštė liestųsi su medžiaga, tada įstatykite diskus į medžiagą. Vedžiotkite mašiną išilgai pjovimo linijos be pernelyg didelio spaudimo. Mašiną laikykite abiem rankomis. Kai griovelis bus padarytas, nukelkite mašiną nuo medžiagos paviršiaus ir ją išjunkite.

Perkrova

Mašinoje įrengta apsauga nuo perkrovos. Perkrovos atveju saugiklis išjungia variklį. Palaukite kelias minutes ir vėl įjunkite mašiną.

9. Einamieji naudojimo veiksmai

⚠️ DEMESIO Visus naudojimo veiksmus reikia atlikti išėjus iš lizdo kištuką.

Prieš kiekvieną paleidimą:

- Patikrinkite maitinimo kabelio būklę.

- Patikrinkite, ar variklio ventiliacijos angos neuždengtos ir neužterštos. Jei reikia, išpūskite įrenginį suspaustu oru.

Po kiekvieno naudojimo:

-Atjunkite kištuką nuo elektros lizdo, kad pašaliniai asmenys netyčia neįsijungtų.

-Reguliariai nuvalykite korpusą minkšta šluoste.

-Atsisakykite, kad aparate nesikaupytų dulkių, išpūskite ventiliacijos angas suslėgtu oru.

Elektrografito šepetėlių keitimas

Reguliariai tikrinkite elektrografito šepetėlių būklę ir juos pakeiskite. Rekomenduojamas mažiausias šepetėlių aukštis yra 5 mm.

Atsukite šepetėlių apsaugos varžtus (A pav., 4), nuimkite šepetėlių dangtelius ir atsargiai išsukite šepetėlius. Įdėkite naujus šepetėlius į šepetėlių laikiklius, vėl priveržkite dangtelius.

Saugojimas

Baigę darbą, išvalytą įrenginį laikykite vaikams apsaugotoje vietoje.

10. Atsarginės dalys ir reikmenys

Galimi priedai: segmentiniai diskai 125 x 22,2: H1243, H1193, H1107

Kad pirkti atsarginės dalis ir aksesuarus reikia susisiekti su Dedra Exim servisu. Kontaktiniai duomenys yra 1 instrukcijos puslapyje.

Atsarginių dalių užsakymo metu prašome pateikti serijos numerį, patalpintą vardinėje lentelėje, o taip pat dalies išmontavimo piešinio numerį.

Garantinio laikotarpio galiojimo metu taisymai yra atliekami pagal taisykles pateikiamas garantijos lape. Reklamuojamą produktą prašome pateikti taisymai pirkimo vietoje (pardavėjas įsipareigoja priimti reklamuojamą produktą), nusiųsti į servisą esantį arčiausiai gyvenamosios vietos (servisų skaičius www.dedra.pl) arba siųsti į Dedra Exim centrinį servisą. Maloniai prašome pridėti garantinę kortelę. Pasibaigus garantijos laikotarpiui taisyms atlieka centrinis servisas. Pažeistą produktą reikia siųsti į servisą (siuntimo išlaidas padengia vartotojas).

11. Savarankiškas defektų pašalinimas

⚠️ DEMESIO Prieš pradėdami savarankišką defektų pašalinimą, reikia išjungti prietaisą iš elektros maitinimo.

Problema	Priežastis	Sprendimas
Įrenginys neveikia	Netinkamai prijungtas arba pažeistas maitinimo kabelis	Įkiškite kištuką toliau į lizdą, patikrinkite maitinimo laidą. Jei nustatyta, kad maitinimo laidas pažeistas, perduokite mašiną į servisą.
	Nėra įtampos kištukiniame lizdelyje	Patikrinkite lizdo įtampą. Patikrinkite, ar nesuveikė saugiklis.
	Sugadintas jungiklis	Pakeiskite jungiklį nauju - nukreipkite įrenginį į servisą.

	Variklis neturi galios, sunkiai įsijungia	Susidėvėję šepėčiai. Pakeiskite naujais - kreipkitės į techninės priežiūros tarnybą.
Prastas veikimas	Susidėvėję segmentiniai diskai	Pakeiskite diskus

12. Prietaiso elementai

1 Vagapjovė - 1 vnt. 2. Segmentiniai diskai 125 x 22,2 - 2 vnt., 3. Atstumo žiedai - 6 vnt., 4. Pagalbinė rankena - 1 vnt., 5. Diskų atsukimo raktas - 1 vnt., 6. Plyšių valymo kaltas - 1 vnt.

13. Informacija naudotojams apie sunaudotos įrangos utilizavimą (taikoma naudojant buitįje)



Ant gaminių arba pridėdamuose dokumentuose nurodytas simbolis rodo, kad sugedusios elektros ar elektroninės įrangos negalima išmesti kartu su buitinėmis atliekomis. Jei norite atsikratyti, pakartotinai panaudoti ar utilizuoti komponentus, teisinga juos nuvežti į specializuotą surinkimo punktą, kur jie bus priimti nemokamai. Informaciją apie naudotos įrangos surinkimo vietas teikia vietos valdžios institucijos, pvz., savo interneto svetainėse. Teisingas produkto utilizavimas padeda išsaugoti gamtos išteklius ir išvengti neigiamų padarinių žmonių sveikatai ir aplinkai, galinčių atsirasti dėl produkte esančių potencialiai pavojingų medžiagų, mišinių ir sudedamųjų dalių. Už netinkamą atliekų šalinimą gresia baudos pagal atitinkamus vietos teisės aktus.

ES šalių naudotojai: Jei norite išmesti elektros ar elektroninę įrangą, kreipkitės į artimiausią prekybos vietą arba tiekėją, kuris jums suteiks daugiau informacijos. Šalinimas ne Europos Sąjungos šalyse: Šis simbolis taikomas tik Europos Sąjungos šalims. Jei norite išmesti šį gaminį, kreipkitės į vietos valdžios institucijas arba pardavėją dėl tinkamo šalinimo būdo.

Garantinis lapas

na

Vagapjovė

Katalogo Nr: DED7918 Partijos numeris:

(toliau – Produktas)

Produkto pirkimo data:

Pardavėjo antspaudas

Pardavėjo parašas ir data:

Vartotojo pareiškimas:

Patvirtinu, kad buvau informuotas apie garantijos sąlygas ir taisyklių, išvardytų Naudojimo instrukcijoje ir Garantiniame lape, nepaisymo pasekmes. Šios garantijos sąlygos yra man žinomos, ką patvirtinu savo parašu:

.....

data ir vieta

.....

vartotojo parašas

I. Atsakomybė už Produktą:

1. Garantijos suteikėjas – „DEDRA EXIM“ Sp. z o.o. su būstine adresu: ul. 3 Maja 8, 05-800 Pruškuvas, KRS 0000062517, Varšuvos apylinkės teismas, Valstybinio teismo registro XIV ūkinis skyrius, Mokesčių mokėtojo kodas 527-020-49-33, Įstatinis kapitalas: 100 980,00 PLN.

2. Šiame garantiniame lape nurodytomis sąlygomis Garantijos suteikėjas suteikia garantiją Produktui iš Garantijos suteikėjo asortimento.

3. Garantijos pagrindu atsakomybė yra priimama tik už defektus, esančius Produkte jo išdavimo Vartotojui metu.

4. Garantijos pagrindu Vartotojas gauna teisę nemokamai suremontuoti Produktą, jei defektas buvo aptiktas garantijos galiojimo metu. Apie Produkto remonto būdą (remonto atlikimo metodą) sprendžia Garantijos suteikėjas. Jei Garantijos suteikėjas nuspręstų, kad remontas yra neįmanomas, Garantijos suteikėjas pasilieka sau teisę pakeisti elementą su defektu arba visą Produktą kitu, veikiančiu teisingai, sumažinti Produkto kainą arba anuliuotu sutartį.

5. Vartotojo, kuris pagal 1964 m. balandžio 23 d. Civilinį kodeksą nėra laikomas vartotoju, atveju Garantijos suteikėjo atsakomybė dėl kompensacijos, susijusi su šia garantija ir (arba) jos sudarymu ir vykdymu, nepriklausomai nuo formos, yra apribota iki maksimaliai Produkto su defektu vertės.

II. Garantijos laikotarpis

Produkto elementai, kuriems veikia garantija	Garantinės apsaugos trukmė
DED7918	36 mėnesiai, skaičiuojant nuo Produkto pirkimo datos, nurodytos šiame Garantiniame lape

III. Naudojimosi garantija sąlygos

1. Vartotojas privalo pateikti užpildytą Produkto Garantinį lapą ir Produkto pirkimą patvirtinantį dokumentą (pvz. kasos čekis, sąskaita-faktūra ir pan.). Tam, kad pretenzijos nagrinėjimo procesas vyktų sklandžiai, rekomenduojama, kad Vartotojas kartu su Produktu perduotų visus elementus, nurodytus „Komplektacijos sąraše“, esančiame Naudojimo instrukcijoje.

2. Vartotojas privalo laikytis Naudojimo instrukcijoje ir Garantiniame lape nurodytų rekomendacijų..

3. Garantija galioja tik Lenkijos Respublikos ir ES teritorijoje.

4. Garantija neapima Produkto defektų, atsiradusių dėl to, kad:

- Vartotojas nesilaikė sąlygų, nurodytų Naudojimo instrukcijoje, ypač susijusių su teisingu naudojimu, priežiūra ir valymu;
- Vartotojas naudojo priežiūros ar valymo priemones, neatitinkančias sąlygas nurodytas Naudojimo instrukcijoje;
- Vartotojas netinkamai sandėliavo ir transportavo Produktą;
- Vartotojas savarankiškai keitė ir (arba) modifikavo Produktą, negavęs Garantijos suteikėjo sutikimo;
- Vartotojas naudojo Produkte eksploatacines medžiagas, neatitinkančias Naudojimo instrukcijos sąlygų
- Vartotojas, kuris pagal 1964 m. balandžio 23 d. Civilinį kodeksą nėra laikomas vartotoju, praranda garantiją Produktui, jei:
 - Vartotojas pašalinio, pakeitė arba sugadino serijos numerius, datas ir informacines lenteles;
 - Vartotojas pažeidė plombas arba ant jų matosi Vartotojo veiksmų pėdsakai.
- Dėmesio! Veiksmus, susijusius su kasdieniu Produkto aptarnavimu, nurodytu pvz. Naudojimo instrukcijoje, Vartotojas atlieka pats ir savo sąskaita.

IV. Pretenzijos pateikimo procedūra:

- Pastebėjus, kad Produkta veikia neteisingai, prieš pateikiant pretenziją, reikia įsitikinti, kad visi veiksmai, aprašyti Naudojimo instrukcijoje, buvo atlikti teisingai.
- Pretenziją rekomenduojama pateikti nedelsiant, geriausiai per 7 dienas nuo Produkto defekto aptikimo. Vartotojas, kuris pagal 1964 m. balandžio 23 d. Civilinį kodeksą nėra laikomas vartotoju, praranda garantiją Produktui, jei nepateikia pretenzijos per 7 dienas.
- Pretenziją galima pateikti pvz. Produkto pirkimo punkte, garantiniame servise arba raštu adresu: „DEDRA EXIM“ Sp. z o. o., ul. 3 Maja 8, 05-800 Pruskuvas.
- Vartotojas gali pateikti pretenziją, pasinaudodamas blanku, kuris yra internetinėje svetainėje: www.dedra.pl (Pretenzijos garantiniame laikotarpyje pateikimo forma).
- Garantinių servisų atskirose šalyse adresai yra nurodyti svetainėje: www.dedra.pl. Jei konkrečioje šalyje nebūtų garantinio serviso, pretenzijas dėl garantijos rekomenduojama siųsti adresu: „DEDRA EXIM“ Sp. z o. o., ul. 3 Maja 8, 05-800 Pruskuvas, Lenkija.
- Majac Dėl Vartotojo saugumo draudžiama naudoti Produktą su defektais.
- Dėmesio!!! Produkto su defektais naudojimas kelia pavojų Vartotojo sveikatai ir gyvybei.
- Veiksmai, susiję su garantija, bus atlikti per 14 darbo dienų skaičiuojant nuo Produkto, dėl kurio yra pateikiama pretenzija, pristatymo dienos.
- Prieš pristatant Produktą, dėl kurio yra pateikiama pretenzija, rekomenduojama jį nuvalyti. Produktą, dėl kurio yra pateikiama pretenzija, reikia kruopščiai supakuoti, kad jis būtų apsaugotas nuo pažeidimų transporto metu – rekomenduojama pristatyti produktą originalioje pakuotėje.
- Garantijos laikotarpis yra pratęsiamas tiek, kiek Vartotojas negalėjo juo naudotis dėl garantijos apimto defekto.
- Gwarancja Ši garantija neriboja, neišskiria bei nesustabdo Vartotojo teisių dėl parduotos prekės neatitikimo arba prekės defekto.
- Vadovaudamiesi 2016 m. balandžio 27 d. Europos Parlamento ir Tarybos reglamento (ES) 2016/679 dėl fizinių asmenų apsaugos tvarkant asmens duomenis ir dėl laisvo tokių duomenų judėjimo ir kuriuo panaikinama Direktyva 95/46/EB 13 straipsnio 1 ir 2 dalimis, informuojame, kad
 - Formoje pateiktų jūsų asmens duomenų valdytojas yra DEDRA-EXIM sp. z o.o., kurios registruota buveinė yra Pruszkowe, 3 Maja g. 8, 05-800 Pruszkow (toliau: "Administratorius").
 - Jūsų duomenys bus tvarkomi tik siekiant atlikti prietaiso garantijos procedūrą pagal Bendrojo duomenų apsaugos reglamento 6 straipsnio 1 dalies b punktą (toliau: „BDAR“) Duomenys teikiami savanoriškai, tačiau jie būtini garantijos procedūrai
 - Jūsų duomenys bus tvarkomi garantijos procedūros vykdymo nagrinėjimo laikotarpiu ir archyvimui tikslais, jei prareiktų apsiginti nuo galimų pretenzijų Administratoriui, bet ne ilgiau nei iki tol, kol joms įvyks senaties terminas.
 - Jūsų duomenys gali būti atskleisti tik tiems subjektams, kurie tvarko duomenis duomenų administratoriaus vardu pagal rašytinę asmens duomenų tvarkymo pavedimo sutartį, tiekiančią: technines paslaugas, hosting'o ar interneto svetainės priežiūros paslaugas, IT paslaugas, kurjerių paslaugas. Administratoriaus tiekėjai privalo užtikrinti duomenų saugumą ir laikytis galiojančių teisės aktų reikalavimų, susijusių su asmens duomenų apsauga, ir negali naudoti patiktų asmens duomenų kitais nei sutartyje su Administratoriumi nurodytais tikslais.
 - Jūsų duomenys nebus tvarkomi automatizuotomis priemonėmis, įskaitant profilavimą, ir nebus perduodami trečiajai šaliai / tarptautinei organizacijai.
 - Bet kuriuo metu turite teisę susipažinti su savo duomenų turiniu ir teisę ištaisyti, ištrinti, apriboti duomenų tvarkymą, teisę į duomenų perkeliamumą, teisę prieštarauti bet kuriuo metu.
 - Visais klausimais, susijusiais su administratoriaus atliekamu jūsų asmens duomenų tvarkymu, galite kreiptis šiuo el. pašto adresu: daneosobowe@dedra.pl;
 - Turite teisę pateikti skundą tinkamai duomenų apsaugos institucijai;

LV Satura rādītājs

1. Ierīces apraksts
2. Ierīces pielietojums
3. Lietošanas ierobežojumi
4. Tehniskie dati
5. Sagatavošana darbībai
6. Pieslēgšana tīklam
7. Ierīces ieslēgšana
8. Ierīces lietošana
9. Tekošas tehniskas apkopes darbības
10. Rezerves daļas un piederumi
11. Patstāvīga avāriju novēršana
12. Ierīces komplektācija
13. Informācija lietotājiem par elektrisku un elektronisku iekārtu likvidēšanu
14. Garantijas karte

Originālās instrukcijas tulkojums

Atbilstības deklarācija ir pievienota instrukcijai kā atsevišķs dokuments. Atbilstības deklarācijas neesamības gadījumā sazinieties ar uzņēmumu Dedra Exim Sp. z o.o. Vispārīgie drošības noteikumi ir pievienoti instrukcijai kā atsevišķa brošūra.

BRĪDINĀJUMS. Izlasiet visus brīdinājumus, kas apzīmēti ar simbolu, un visas instrukcijas.

Zemāk norādīto brīdinājumu un drošības norādījumu neievērošana var kļūt par elektrošoka, ugunsgrēka vai smagu traumu iemeslu.

Saglabājiet visus brīdinājumus un instrukcijas turpmākajai lietošanai.

1. Ierīces apraksts

Zīm. A: 1 – galvenais rokturis, 2 – slēdzis, 3 – slēdža bloķētājs, 4 – birstes turētāja aizbāznis, 5 – darba pēdas leņķa regulēšanas fiksators, 6 – darba pēda, 7 – segmentu diski, 8 – spārnskrūve, kas nostiprina diska ligzdu, 9 – vadošā gultnis, 10 – putekļu nosūkšanas ligzda, 11 – papildu rokturis, 12 - vārpstas bloķēšanas poga, 13 – starplikas

2. Ierīces pielietojums

Elektriskais sienas rievu griezējs (gropjfrēze) ir ierīce, kas paredzēta kabeļu, cauruļu utt. kanālu sausai griešanai sienās un grīdās, kas izgatavotas no cietiem būvmateriāliem (ķieģelis, betons utt.). Ierīci var izmantot arī šķipsnu griešanai plātnēs.

Pielajam iekārtas izmantošanu remonta-būvniecības darbos, remonta rūpnīcās, amatieru darbos, ja vienlaikus būs ievēroti lietošanas nosacījumi un pielajam darba apstākļi, noteikti lietošanas instrukcijā.

3. Lietošanas ierobežojumi

Ierīci var lietot tikai atbilstoši tālāk sniegtajiem „Pielajamajiem darba apstākļiem”. Patvaļīgas izmaiņas mehāniskajā un elektriskajā uzbūvē, visādas modifikācijas, apkalošanas darbības, kas nav aprakstītas instrukcijā, tiek uzskatītas par nelikumīgām un noved pie tūlītējās garantijas tiesību zaudēšanas un atbilstības deklarācijas spēka zaudēšanas.

Ierīces lietošana, kas neatbilst pielietojumam vai lietošanas instrukcijai, noved pie tūlītējās garantijas tiesību zaudēšanas.

**Pielajam darba apstākļi
S1 – pastāvīgs darbs
Iekšējai lietošanai.**

4. Tehniskie dati

Ierīces modelis	DED7918
Barošanas spriegums [V]	230
Barošanas frekvence [Hz]	50
Nomināla jauda [W]	1500
Drošības klase	II
Aizsardzība no tiešas pieejas	IPX0
Diska diametrs [mm]	125
Cauruma diametrs [mm]	22,2
Vītne	M14
Skaņas spiediena līmenis LpA [dB(A)]	97,1
Mērījuma nedrošums KpA [dB(A)]	3
Skaņas jaudas līmenis LwA [dB(A)]	108,1
Mērījuma nedrošums KwA [dB(A)]	3
Vibrācijas līmenis uz roktura ah, ID [m/s ²]	3,239
Mērījuma nedrošums K [m/s ²]	1,5

Informācijas par vibrācijām un troksni

Kopējā vibrāciju vērtība ah un mērījuma neprecizitāte ir noteikta atbilstoši standartam EN 60745-1 Un norādīta tabulā.

Troksņa emisija ir noteikta atbilstoši EN 60745-1, vērtības ir norādītas iepriekš tabulā.

UZMANĪBU Troksnis bar novest pie dzirdes bojāšanas. Darba laikā vienmēr lietojiet dzirdes aizsardzības līdzekļus!

Deklarētā kopējā vibrāciju emisijas vērtība ir izmērīta, izmantojot standarta testa metodi, un var tikt izmantota, lai salīdzinātu vienu ierīci ar otru. Norādītais vibrāciju līmenis var tikt izmantots arī pakļautības vibrāciju iedarbībai iepriekšējai novērtēšanai. Vibrāciju līmenis faktiskās ierīces lietošanas laikā var atšķirties no deklarētajām vērtībām atkarībā no darba instrumentu izmantošanas veida, jo īpaši no apstrādājama priekšmeta veida un nepieciešamības noteikt līdzekļus, kuru mērķis ir nodrošināt lietotāja aizsardzību. Lai precīzi novērtētu iedarbību faktiskajos lietošanas apstākļos, ir jāņem vērā visas darbības cikla daļas, kas aptver arī periodus, kad ierīce ir izslēgta vai ir ieslēgta, bet netiek izmantota darbam.

5. Sagatavošana darbībai

UZMANĪBU Veicot visas darbības, kontaktakšai ir jābūt atslēgtai no kontaktligzdas.

Pēc ierīces izņemšanas no kastes pārbaudiet, vai visi ierīcei pievienotie elementi ir funkcionāli, pilnīgi un nebojāti.

Papildu roktura uzstādīšana

Ieskrūvējiet papildu rokturi korpusa vītņotajā caurumā (Zīm. A, 14). Pārbaudiet, vai rokturis ir pareizi ieskrūvēts un vai tajā nav atstarpi.

Diska un starplikas gredzenu uzstādīšana

Atkarībā no rievas platuma jāizmanto atbilstošs starplikas gredzenu skaits. Lai uzliktu starplikas gredzenus uz vārpstas:

- atskrūvējiet diska pārsegu

- nofiksējiet vārpstu ar pogu (Zīm. B, 12)

- atskrūvējiet piespiešanas gredzenu ar komplektācijā iekļauto atslēgu diska atskrūvēšanai. Piezīme: gredzenu atskrūvējiet pulksteņrādītāja kustības virzienā.

- noņemiet segmenta disku un starplikas gredzenus

- katrs gredzens ir 4 mm biezs, disks ir 2 mm biezs, lai noteiktu gredzenu skaitu dotajai rievai, aprēķiniet rievas platumu kā summu 2 x 2 mm (diska biežums) + gredzenu skaits x 4 mm. Piemēram, rievām, kuru platumi ir 16 mm, jāizmanto 3 gredzeni (kopējais biežums 12 mm, divi diski pa 2 mm). Izmantojot gredzenus, minimālais rievas platumi ir 8 mm, maksimālais ir 28 mm.

- pēc atbilstoša gredzenu skaita uzstādīšanas uzlieciet disku, nofiksējiet vārpstu un pievelciet spiediena gredzenu. Piezīme: gredzenu pieskrūvējiet pretēji pulksteņrādītāja kustības virzienam.

- uzstādiet un pieskrūvējiet diska segumu

Izstrādes atlieku sūcēja pievienošana

Ierīces darbības laikā rodas daudz putekļu. Lai samazinātu putekļu daudzumu, kas nonāk vidē, izmantojiet putekļu nosūcēju (piemēram, rūpniecisko putekļu sūcēju). Pievienojiet rūpnieciskā putekļsūcēja caurules galu putekļu nosūkšanas līgzdai (Zīm. B, 10) (piezīme: sūcēja līgzdas iekšējais diametrs ir 36 mm). Savienojumam varat izmantot gumijas reduktoru.

Dzīļuma noteikšana

Lai iestatītu rievas dziļumu, atlaidiet darba pēdas lenķa regulēšanas pogu (Zīm. A, 5). Iestatiet darba pēdu (Zīm. A, 8) vēlamajā pozīcijā. Pievelciet uzgriezni. Tā sagatavota ierīce ir gatava darbam.

6. Pieslēgšana tīklam

Pirms ierīces pieslēgšanas elektrības avotam pārliecinieties, ka barošanas spriegums atbilst nominālajai vērtībai, kas norādīta datu plāksnītē. Barošanas sistēmai ir jābūt izpildītai atbilstoši pamatprasībām attiecībā uz elektriskajām sistēmām un jāatbilst lietošanas drošības prasībām. Barošanas kabeļa minimālā šķērsriezuma un nominālās drošinātāja vērtības parametri atkarībā no ierīces jaudas ir norādīti tālāk sniegtajā tabulā:

Ierīces jauda [W]	Vada minimālais šķērsriezums [mm ²]	B tipa drošinātāja minimālā vērtība [A]
1400+2300	1,5	16

Sistēma ir jāizpilda elektrīķim ar atbilstošu kvalifikāciju. Izmantojot pagarinātājus pievēršiet uzmanību tam, lai dzīslas šķērsriezums nebūtu mazāks par tabulā norādīto. Novietojiet elektrisko kabeli tā, lai darbības laikā tas nebūtu pakļauts pārgriešanas riskam. Neizmantojiet bojātus pagarinātājus. Periodiski pārbaudiet barošanas kabeļa tehnisko stāvokli. Nevelciet aiz barošanas kabeļa.

7. Ierīces ieslēgšana

UZMANĪBU Pirms ierīces iedarbināšanas ir obligāti jāveic darbības, kas aprakstītas nodaļā "Sagatavošana darbībai".

Ierīci ieslēdz, nospiežot pogu uz galvenā roktura (Zīm. A, 2). Lai ieslēgtu ierīci, nospiediet slēdža bloķēšanas pogu (Zīm. A, 3) un pēc tam slēdza pogu. Ierīce darbosies, kamēr slēdzis būs piespiests.

Pirms darba uzsākšanas pārbaudiet, vai ierīce darbojas pareizi. Lai to izdarītu, pavērsiet disku uz leju un ieslēdziet ierīci apmēram uz 1 minūti bez slodzes, pēc tam izslēdziet ierīci. Pēc tādas pārbaudes ierīce ir gatava darbam.

8. Ierīces lietošana

Noteiciet rievas platumu un dziļumu. Iestatiet ierīcē griešanas dziļumu un platumu (skatiet 6. punktu). Atzīmējiet līniju uz virsmas, pa kuru tiks novilkta rievā. Ieslēdziet ierīci, ļaujiet diskam sasniegt maksimālo ātrumu. Novietojiet darba pēdu tā, lai virzokāis gultnis saskartos ar materiālu, pēc tam ievietojiet disku materiālā. Virziet ierīci pa griešanas līniju, neizdarot pārmērīgu spiedienu. Turiet ierīci ar abām rokām. Pēc rievas izveidošanas noņemiet ierīci prom no materiāla virsmas un izslēdziet to.

Pārslodzes

Ierīce ir apgādāta ar aizsardzību pret pārslodzi. Pārslodzes gadījumā drošinātājs izslēgs motoru. Pagaidiet dažas minūtes un atkārtoti ieslēdziet ierīci.

9. Tecošas tehniskas apkopes darbības

UZMANĪBU Veicot visas apkopšanas darbības, kontaktdakšai ir jābūt atslēgtai no kontaktlīgzdas

Pirms katras iedarbināšanas:

- Pārbaudiet barošanas vada stāvokli.
- Pārbaudiet, vai dzinēja ventilācijas caurumi nav segti un piesārņoti. Ja nepieciešami, notīriet ierīci, lietojot saspiestu gaisu.

Pēc katras lietošanas:

- Atslēdziet kontaktdakšu, lai ierīci nevarētu ieslēgt nepiederīgas personas.
- Regulāri noslaukiet korpusu ar mīkstu drānu.
- Izvairieties no putekļu uzkrāšanās ierīcē, izpūstiet ventilācijas caurumus ar saspiestu gaisu.

Elektrogrāfita birstu mainīšana

Regulāri pārbaudiet elektrogrāfita birstu stāvokli un nomainiet tās. Minimālais rekomendējams suku augstums ir 5 mm.

Atskrūvējiet birstes vāku skrūves (Zīm. A, 4), noņemiet birstu vāciņus un uzmanīgi izbīdīet birstes. Ievietojiet jaunas birstes turētājos un pievelciet vāciņus.

Glabāšana

Pēc darba pabeigšanas iztīrīto ierīci uzglabājiet bērniem nepieejamā vietā..

10. Rezerves daļas un piederumi

Pārdošanā pieejamie aksesuāri: segmentu diski 125 x 22,2: H1243, H1193, H1107
Lai iegādātos rezerves daļas un piederumus, sazinieties ar uzņēmuma Dedra Exim servisa centru. Kontaktinformācija ir atrodama instrukcijas 1. lapā. Pasūtīt rezerves daļas, norādiet datu plāksnītē norādīto partijas numuru un daļas numuru no kopsailuma rasējuma. Garantijas periodā remontu tiek veikti saskaņā ar noteikumiem, kas norādīti garantijas kartē. Ierīce, uz kuru attiecas reklamācija, ir jānodod remontam iegādes vietā (pārdevējam tā ir jāpieņem), jānodod servisa centrā, kas atrodas vistuvāk dzīvesvietai (servisa centru saraksts ir pieejams tīmekļa vietnē www.dedra.pl), vai jānosūta uzņēmuma *Dedra Exim* galvenajā servisa centrā. Pievienojiet ierīcei aizpildīto garantijas karti. Pēc garantijas perioda

remontus veic galvenais servisa centrs. Nosūtiet ierīci servisa centrā (sūtījuma izmaksas sedz lietotājs).

11. Patstāvīga avāriju novēršana

UZMANĪBU Pirms patstāvīgas avāriju novēršanas sākšanas, atslēdziet ierīci no barošanas avota.

Problēma	Iemesls	Risinājums
Ierīce nefunkcionē	Elektrības vads nav pareizi pieslēgts vai ir bojāts.	Piespiest kontaktdakšu dziļāk elektrības līgzdā, pārbaudīt vadu. Patstāvīgi nemainīt bojātu barošanas vadu - atdot ierīci servisam.
	Elektrības līgzdā nav sprieguma	Pārbaudīt spriegumu līgzdā. Pārbaudīt, vai drošinātājs neiedarbojās..
	Bojāts ieslēdzējs	Mainīt ieslēdzēju uz jaunu - nodot ierīci servisam.
	Dzinējam nav jaudas, strādā ar grūtību	Izlietotas suku. Mainīt uz jaunu - nodot ierīci servisam.
Slikta darba efektivitāte	Nolietoti segmentu diski	Mainīt diskus.

12. Ierīces komplektācija

1. Elektriskais sienas rievu griezējs – 1 gab.
2. Segmenta diski 125 x 22,2 – 2 gab.,
3. Starplikas gredzeni – 6 gab.,
4. Papildu rokturis – 1 gab.,
5. Atslēga disku atskrūvēšanai – 1 gab.,
6. Kalts rievas tīrīšanai 1 gab.

13. Informācija lietotājiem par nolietotas elektroierīces utilizāciju (mājsaimniecības vajadzībām)

 Simbols, kas redzams uz izstrādājumiem vai pievienotajā dokumentācijā, norāda, ka bojātas elektriskās vai elektroniskās iekārtas nedrīkst izmest kopā ar sadzīves atkritumiem. Ja vēlaties atbrīvoties no sastāvdaļām, atkārtoti izmantot vai reģenerēt, pareizi ir nogādāt tās specializētā savākšanas punktā, kur tās tiks pieņemtas bez maksas. Informāciju par lietotu iekārtu savākšanas punktu atrašanās vietu sniedz vietējās iestādes, piemēram, savas tīmekļa vietnēs.

Pareiza produkta utilizācija palīdz saglabāt dabas resursus un izvairīties no negatīvas ietekmes uz cilvēku veselību un vidi, kas var rasties produkta sastāvā esošo potenciāli bīstamo vielu, maisījumu un sastāvdaļu dēļ.

Par nepareizu atkritumu apglabāšanu draud sodi saskaņā ar attiecīgajiem vietējiem noteikumiem.

Lietotāji ES valstīs: Ja nepieciešams atbrīvoties no elektriskām vai elektroniskām iekārtām, sazinieties ar tuvāko tirdzniecības vietu vai savu piegādātāju, kas jums sniegs papildu informāciju.

apglabāšana valstīs ārpus Eiropas Savienības: Šis simbols attiecas tikai uz Eiropas Savienības valstīm. Ja vēlaties šo izstrādājumu izmest, sazinieties ar vietējām iestādēm vai izplatītāju, lai noskaidrotu pareizo utilizācijas metodi.

Garantijas talons

uz

Gropjfrēze

Kataloga Nr: DED7918 Partijas numurs:.....

(turpmāk saukts **Produkts**)

Produkta iegādes datums:

Pārdevēja zīmogs	

Datums un pārdevēja paraksts:

Lietotāja apliecinājums:

Ar šo apliecinu, ka saņēmu informāciju par garantijas nosacījumiem, kā arī par Lietošanas instrukcijas un Garantijas talona norādījumu neievērošanas sekām. Garantijas nosacījumi ir man zināmi, ko apliecinu ar savu rokraksta parakstu:

.....

datums un vieta

.....

Lietotāja paraksts

I. Atbildība par Produktu

1. 3 Maja 8, 05-800 Pruszków, Polija, reģistrācijas numurs KRS 0000062517, Varšavas Rajona Tiesa Varšavā, Valsts tiesas reģistra XIV. Saimnieciskā nodaļa, NMR kods (NIP) 527-020-49-33, Pamatkapitāls: 100 980,00 PLN.

2. Saskaņā ar noteikumiem, minētiem šajā Garantijas talonā, Produkts piešķir garantiju Produktam, kuru izplata Garants.

3. Garantijas atbildība apņēms tikai defektus, izraisītu pēc iemesliem, esošiem Produkta Lietotājam nodošanas laikā.

4. Saskaņā ar garantiju Lietotājam ir tiesības prasīt bezmaksas uzlabot Produktu, ja defekts tiks konstatēts garantijas laikā. Produkta uzlabošanas veids (remonta izdarīšanas metode) ir atkarīgs no Garanta uzskata. Gadījumā, kad Garants konstatēs, ka remonts nav iespējams, Garantam ir tiesības mainīt bojātu elementu vai visu Produktu uz brīvu no defektiem, samazināt Produkta cenu vai atteikties no līguma.

5. Attiecībā uz Lietotājam, kas nav patērētājs 1964. gada 23. aprīļa Likuma "Civillikums" izpratnē, Garanta kompensācijas atbildība par zaudējumiem,

savienotiem ar garantiju un/vai sakarā ar noslēgšanu un izpildīšanu, neatkarīgi no tiesiskām attiecībām, ir ierobežota tikai līdz nekvalitatīva Produkta vērtībai.

II. Garantijas laiks

Produkta elementi, apņemt ar garantiju	Garantijas aizsardzības laiks
DED7918	36 mēneši, skaitot no Produkta iegādes datuma norādīta Garantijas talonā

III. Garantijas lietošanas nosacījumi

- Aizpildīts Lietotāja Produkta Garantijas talons ar Lietotāja dokumentu, apliecināšu Produkta iegādi, piem. kases kvīts, faktūrrēķins utt. Efektīvas reklamācijas realizācijai ieteicams, lai Lietotājs nodotu kopā ar reklamētu Produktu visus elementus, minētus Produkta "Komplektācija" Lietošanas instrukcijas daļā.
- Lietošanas Instrukcijas un Garantijas talona norādījumu ievērošana.
- Garantija ir derīga tikai Polijas Republikas un ES teritorijā.
- Garantija neapņem Produkta defektus, ierosinātus, starp citiem, sekojošos gadījumos:
 - Lietotājs neievēro Lietošanas instrukcijas noteikumus, sevišķi pareizas ekspluatācijas, konservācijas un tīrīšanas jomā;
 - Lietotājs lieto tīrīšanas vai konservācijas līdzekļus, kas neatbilst Lietošanas Instrukcijas norādījumiem;
 - Lietotājs neatbilstīgi glabā un transportē Produktu;
 - Lietotājs patstāvīgi izdara Produkta izmaiņas un/var pārveidojumus, bez saskaņošanas ar Garantu;
 - Lietotājs lieto Produktā ekspluatācijas materiālus, kas neatbilst Lietošanas Instrukcijas norādījumiem.
- Lietotājs, kas nav patērētājs 1964. gada 23. aprīļa Likuma "Civillikums" izpratnē, zaudē garantijas tiesības attiecībā uz Produktam, kurā, Lietotāja darbības rezultāta:
 - tika likvidēti, mainīti vai bojāti sērijas numuri, datu apzīmējumi vai nominālas tabuliņas;
 - tika bojātas vai mainītas plombas.
- Uzmanību! Darbību, savienotu ar Produkta ikdienas apkalpošanu, ja izriet no Lietošanas instrukcijas, Lietotājs veic patstāvīgi un pēc savām izmaksām.

IV. Reklamācijas procedūra

- Produkta nepareizas darbības konstatēšanas gadījumā, pirms reklamācijas paziņošanas, Lietotājam ir pienākums pārbaudīt, vai visa darbība, tostarp aprakstīta Lietošanas instrukcija, tika pareizi veikta.
- Reklamācijas paziņojumu ieteicams sniegt nekavējoties, vislabāk 7 dienu laikā no Produkta defekta konstatēšanas dienas. Lietotājs, kas nav patērētājs 1964. gada 23. aprīļa Likuma "Civillikums" izpratnē, zaudē garantijas tiesības attiecībā uz Produktam, ja nesniegs reklamācijas paziņojumu 7 dienu laikā.
- Reklamācijas paziņojums var būt sniegts, starp citiem, Produkta iegādes vietā, garantijas servisā vai rakstiski uz adresi: DEDRA EXIM sp. z o.o., ul. 3 Maja 8, 05-800 Pruszków, Polija.
- Lietotājs var arī sniegt reklamācijas paziņojumu, izmantojot formulāru, pieejamu mājaslapā www.dedra.pl. („Reklamācijas paziņošanas formulārs garantijas ietvaros”).
- Servisu adreses atsevišķām valstīm atrodas mājaslapā www.dedra.pl. Gadījumā, kad attiecīgajā valstī nav garantijas servisa, reklamācijas paziņojumi jābūt sniegti uz adresi: DEDRA EXIM sp. z o.o., ul. 3 Maja 8, 05-800 Pruszków (Polija).
- Ņemot vērā Lietotāja drošību, bojāta Produkta lietošana ir aizliegta.
- Uzmanību!!! Bojāta Produkta lietošana ir bīstama Lietotāja veselībai un dzīvei.
- Garantijas pienākums tiks izpildīts 14 darba dienu laikā, skaitot no dienas, kad Lietotājs piegādās bojātu Produktu
- Pirms bojāta Produkta nodošanas reklamācijai ieteicam no notīrīt. Rekomendējam rūpīgi pasargāt reklamētu Produktu no bojājumiem transportēšanas laikā (ieteicama Produkta piegāde oriģinālā iepakojumā).
- Garantijas laiks tiek pagarināts uz laiku, kurā, sakarā ar Produkta defektu,, apņemt ar garantiju, Lietotājs nevarēja to lietot. Garantija neizslēdz, neierobežo un neaptur Lietotāja tiesību, kas izriet no atbildības par pārdota produkta neatbilstību likumam.
- Saskaņā ar Eiropas Parlamenta un Padomes 2016. gada 27. aprīļa Regulas (ES) 2016/679 par fizisku personu aizsardzību attiecībā uz personas datu apstrādi un šādu datu brīvu apriti un ar ko atceļ Direktīvu 95/46/EK 13. panta 1. un 2. punktu, informējam jūs, ka,
 - Jūsu veidlapā norādītu personas datu pārzinis ir DEDRA-EXIM sp. z o.o., ar juridisko adresi Pruszková, ul. 3 Maja 8, 05-800 Pruszków (tālāk: "Pārzinis").
 - Jūsu dati tiks apstrādāti tikai, lai veiktu ierīces garantijas procedūru saskaņā ar Vispārīgo datu aizsardzības noteikumu (turpmāk tekstā: "VDAR") 6. panta 1. daļas b. burtu. Datu sniegšana ir brīvprātīga, bet nepieciešama garantijas procedūras veikšanai.
 - Jūsu dati tiks apstrādāti garantijas procedūras izskatīšanas laikā un arhivēšanas nolūkos gadījumā, ja būs nepieciešams aizstāvēties pret jebkādam pretenzijām pret Pārzini, ne ilgāk kā līdz to termiņa beigām.
 - Jūsu datus drīkst izpaust tikai personām, kuras apstrādā datus pārzinim, pamatojoties uz rakstisku līgumu par personas datu apstrādes uzticēšanu, cita starpā subjektiem, kas nodrošina: tehniskā dienesta pakalpojumus, hostingu vai vietnes apkopi, IT pakalpojumus, kurjeru pakalpojumus. Pārziņa piegādātajiem ir pienākums nodrošināt datu drošību un ievērot piemērojamo likumu prasības, kas saistītas ar personas datu aizsardzību, un viņi nedrīkst izmantot uzticētos personas datus citiem mērķiem, nevis tiem, kas noteikti līgumā ar Pārzini.
 - Jūsu dati netiks apstrādāti automatizēti, tostarp profilēšanas veidā, un tie netiks pārsūtīti uz trešo valsti / starptautisku organizāciju.
 - Jums ir tiesības jebkurā laikā piekļūt saviem datiem un labot, dzēst, ierobežot apstrādi, tiesības pārsūtīt datus, tiesības iesniegt iebildumus, jebkurā brīdī.
 - Visos jautājumos, kas saistīti ar jūsu personas datu apstrādi, ko veic Pārzinis, varat sazināties ar šo e-pasta adresi: daneosobowe@dedra.pl.
 - Jums ir tiesības iesniegt sūdzību iestādei, kas ir atbildīga par personas datu aizsardzību.

Tartalomjegyzék

- A készülék leírása
- A készülék rendeltetésszerű használata
- A használat korlátozása
- Műszaki adatok
- Felkészülés a munkára
- Csatlakozás a hálózathoz
- A készülék bekapcsolása
- A készülék használata
- Folyamatos karbantartás
- Alkatrészek és tartozékok
- Önhibaelhárítás
- A készülék kompletizálása
- Információ a felhasználóknak az elektromos és elektronikus eszközök ártalmatlanításáról
- Jótállási kártya

Traducerea instructiunii originale

A megfelelősegi nyilatkozatot külön dokumentumként csatolták az utasításhoz. A megfelelősegi nyilatkozat hiányában lépjen kapcsolatba a Dedra Exim Kft. Céggel. Az általános biztonsági feltételeket külön útmutatásként csatolták az utasításokhoz. Az általános biztonsági feltételeket külön útmutatásként csatolták az utasításokhoz.

⚠ Szimbólummal jelölt összes FIGYELMEZTETÉST és az utasításokkal.

Az alábbi figyelmeztetések és biztonsági utasítások be nem tartása áramütést, tüzet vagy súlyos sérülést okozhat.

Tartsa a figyelmeztetéseket és utasításokat jövővi használatára.

1. A készülék leírása

A ábra : 1 – főmarkolat, 2 – kapcsoló, 3 – a kapcsoló reteszelése, 4 – kefetartó zárókapuk, 5 – reteszelés a falazatban és a kemény építőanyagokból (tégla, beton stb.) készült padlózatokban. A készülék a lapok csikokra vágására is használható. Megengedett a berendezés használata felújítási-épitési munkákhoz, javítóműhelyekben, amatőr munkákhoz, a használati útmutatóban leírt használati feltételek és megengedett munka körülmények betartásával.

2. A készülék rendeltetésszerű használata

A hálózati horonymaró olyan gép, amelyet kábelek, csövek stb. csatornáinak száraz kivágására terveztek a falazatban és a kemény építőanyagokból (tégla, beton stb.) készült padlózatokban. A készülék a lapok csikokra vágására is használható. Megengedett a berendezés használata felújítási-épitési munkákhoz, javítóműhelyekben, amatőr munkákhoz, a használati útmutatóban leírt használati feltételek és megengedett munka körülmények betartásával.

3. A használat korlátozása

A készülék csak az alábbi „megengedett munkaviszonyoknak” megfelelően használható.

A mechanikai és elektromos szerkezetek jogosulatlan megváltoztatása, minden olyan módosítás, karbantartási tevékenység, amelyet a felhasználói kézikönyv nem írja le, jogellenesnek minősül, és a garanciajogokat azonnal érvénytelenítheti, a megfelelősegi nyilatkozat pedig válik érvénytelenné.

A helytelen, vagy az üzemeltetési utasításnak nem megfelelő használat okoz azonnali garancia elvesztését.

**Megengedett működési feltételek
S1 – folyamatos üzem
Használja beltérben.**

4. Műszaki adatok

A készülék modellje	DED7918
Tápfeszültség: [V]	230
Hálózati frekvencia [Hz]	50
Névleges teljesítmény [W]	1500
Védelmi osztály	II
Közvetlen hozzáférés elleni védelmi fokozat	IPX0
Tárcsaátmérő [mm]	125
A nyílás átmérője [mm]	22,2
Menet	M14
Hangnyomás szint LpA [dB(A)]	97,1
Mérési bizonytalanság KpA [dB(A)]	3
Hangteljesítmény LwA [dB(A)]	108,1
Mérési bizonytalanság KwA [dB(A)]	3
A markolaton mért vibrációs szint ah, ID [m/s ²]	3,239
Mérési bizonytalanság K [m/s ²]	1,5

Információ a rezgésről és a zajról

A rezgések ah értékét és a mérési bizonytalanságát a EN 60745-1 szabvány szerint határoztak meg és a táblázatban adták meg.

A zajkibocsátást a EN 60745-1, szerint határozták meg, az értékeket a fenti táblázatban adják meg.

⚠ FIGYELEM A zaj károsíthatja a hallást, munka közben mindig használjon hallásvédőt!

A bejelentett teljes rezgés értékét egy szabványos vizsgálati módszerrel mérik, és egy eszköz egy másik eszközzel összehasonlításra használható. A rezgés is használható a rezgés j expozíció előzetes értékelésére.

A rezgés szintje a készülék tényleges használata során eltérhet a bejelentett értékektől, attól függően, hogy milyen módon használják a munkaeszközöket, különösen a munkadarab típusáról és a kezelő védelme érdekében szükséges intézkedések meghatározásáról. Ahhoz, hogy az expozíciót a valós használati körülmények között pontosan meg lehessen becsülni, figyelembe kell venni a

működési ciklus minden részét, ideértve azokat az időszakokat is, amikor a készülék ki van kapcsolva, vagy be van kapcsolva, de pont nem használják a munkához.

5. Felkészülés a munkára

FIGYELEM Minden műveletet csak akkor végezze el, ha a dugó ki van húzva a konnektorból.

Miután kivette a készüléket a dobozból, ellenőrizze, hogy a készülékhez mellékelte összes alkatrész működőképes, hiánytalan és sértetlen.

A segédmarkolat felszerelése

Csavarja be a segédmarkolatot a készülékházban lévő menetes furatba (A, 14 ábra). Ellenőrizze, hogy a markolat megfelelően van-e becsavarva, és nem kotyog-e.

A tárcsák és távtartó gyűrűk felszerelése

A rés szélességétől függően a megfelelő számú távtartó gyűrűt kell alkalmazni. A távtartó gyűrűk az orsóra történő felhelyezéséhez:

- csavarja ki a tárcsabarcolatot

- reteszelve az orsót a gombbal (B, 12 ábra)

- csavarja ki a szorítógyűrűt a mellékelte tárcsakulccsal. Figyelem: a gyűrű az óramutató járásával megegyező irányban csavarodik ki.

- vegye ki a szegmentált tárcsát és a távtartó gyűrűket

- minden egyes gyűrű 4 mm vastag, a tárcsa 2 mm vastag, a gyűrűk számának meghatározásához egy adott horonyhoz a horony szélességét a 2×2 mm (tárcsa vastagsága) + a gyűrűk száma \times 4 mm összegeként kell kiszámítani. Például 16 mm-es horonyszélesség esetén 3 gyűrűt kell használni (teljes vastagság 12 mm, két darab 2 mm-es tárcsa). Gyűrűk használata esetén a minimális horonyszélesség 8 mm, a maximális 28 mm.

- a megfelelő számú gyűrű felhelyezése után helyezze be a tárcsát, rögzítse az orsót, majd húzza meg a szorítógyűrűt. Figyelem: a gyűrűt az óramutató járásával ellentétes irányban kell meghúzni.

- helyezze fel és húzza meg az tárcsabarcolatot

A porelszívás csatlakoztatása

A készülék üzemeltetése során nagyon nagy mennyiségű por keletkezik. A környezetbe kerülő por mennyiségének csökkentése érdekében használjon porelszívást (pl. ipari porszívót). A porelszívó aljzathoz (B, 10 ábra) csatlakoztassa egy ipari porszívó csövét (Figyelem: az elszívó aljzat belső átmérője 36 mm). A csatlakoztatáshoz gumiszűkítő használható.

A mélység beállítása

A horonymélység beállításához lazítsa meg a gombot a munkatalp szögbeállításának megváltoztatásához (A, 5 ábra) Állítsa be a munkatalpat (A, 8 ábra) a kívánt pozícióba. Húzza meg az anyát.

Az így előkészített készülék használatra kész.

6. Csatlakozás a hálózathoz

Mielőtt csatlakoztatná a készüléket egy áramforráshoz, győződjön meg arról, hogy a tápfeszültség megegyezik az adattáblán feltüntetett értékkel.

Az áramellátó berendezés az elektromos berendezésekre vonatkozó alapvető követelményeknek megfelelően kell hogy legyen végezve, és meg kell felelnie a használatbiztonság követelményeinek. A tápkábel minimális keresztmetszetének paraméterei és a biztosíték névleges értéke az eszköz teljesítményétől függően az alábbi táblázatban található:

A berendezés teljesítménye [W]	Minimális vezeték-átmérő méret [mm ²]	Minimális B típusú biztosíték [A]
1400+2300	1,5	16

A telepítést szakképzett villanyszerelőnek kell elvégeznie. Hosszabbító kábelek használata esetén győződjön meg arról, hogy a vezeték keresztmetszete nem kisebb, mint a szükséges (lásd a táblázatot). Helyezze el az elektromos kábelt úgy, hogy az ne érje a vágás munka során. Ne használjon sérült hosszabbító kábeleket. Rendszeresen ellenőrizze a tápkábel műszaki állapotát. Ne húzza ki a tápkábelt.

7. A készülék bekapcsolása

FIGYELEM A készülék üzembe helyezése előtt feltétlenül a "Felkészülés a munkára" fejezetben leírt műveleteket végezze el.

A készülék bekapcsolására a fő fogantyún lévő gomb szolgál (A, 2 ábra). A készülék bekapcsolásához nyomja meg a kapcsoló reteszelő gombját (A, 3 ábra), majd a kapcsoló gombot. A készülék addig működik, amíg a kapcsolót fel nem engedi.

A munka megkezdése előtt ellenőrizni kell a készülék helyes működését. Ehhez irányítsa a tárcsát lefelé, és kapcsolja be a készüléket kb. 1 percre terhelés nélkül, majd kapcsolja ki a készüléket. Egy ilyen teszt után a horonymaró készen áll a használatra.

8. A készülék használata

Határozza meg a barázda szélességét és mélységét. Állítsa be a vágás mélységét és szélességét a gépen (lásd a 6. pont). Jelölje be a felületen azt a vonalat, amely mentén a hornyot vezeti. Kapcsolja be az horonymarót, hagyja, hogy a tárcsák elérjék a maximális fordulatszámot. Helyezze a munkatalpat úgy, hogy a vezetőcsapágó érintkezzen az anyaggal, majd vezesse be a tárcsát az anyagba. Vezesse a készüléket a vágási vonal mentén, túlzott nyomás nélkül. Tartsa a készüléket mindkét kezével. A horony elkészülte után távolítsa el a gépet az anyag felületétől, és kapcsolja ki.

Túlterhelés

A készülék túlterhelés elleni védelemmel van felszerelve. Túlterhelés esetén a biztosíték a motor kikapcsolását eredményezi. Várjon néhány percet, majd indítsa újra a készüléket.

9. Folyamatos karbantartás

FIGYELEM Minden műveletet csak akkor végezze el, ha a dugó ki van húzva a konnektorból.

Minden üzembehelyezés előtt:

• Ellenőrizze a tápkábel állapotát.

• Ellenőrizze, hogy a motor szellőzőnyílásai nincsenek-e elzáródva vagy elkoszolódva. Szükség esetén fúvassa ki a készüléket sűrített levegővel.

Minden használat után:

Húzza ki a csatlakozót az aljzathoz, hogy elkerülje a véletlenszerű bekapcsolást jogosulatlan személyek által.

• Rendszeresen törölje át a készülékházat puha ruhával.

• Kerülje el a por felhalmozódását a készülékben, fúvassa ki a szellőzőnyílásokat sűrített levegővel.

A szénkefék cseréje

Az szénkefék állapotát rendszeresen ellenőrizni és cserélni kell. Az ajánlott minimális szénkefe magasság 5 mm.

Csavarja ki a kefeburkolatok csavarjait (A, 4 ábra), vegye le a kefekupakokat, és óvatosan csúsztassa ki a keféket. Helyezze be az új keféket a kefetartókba és szorítsa vissza a kupakokat.

Tárolás

A munka befejeztével a megtisztított készüléket tárolja gyermekek elől elzárható helyen.

10. Alkatrészek és kiegészítők

Az értékesítésben elérhető tartozékok: szegmentált tárcsák 125 x 22,2: H1243, H1193, H1107

A pótalkatrészek és tartozékok beszerzése érdekében forduljon a Dedra Exim szervizhez. Az elérhetőségek megtalálhatók a kézikönyv első oldalán.

Pótalkatrészek rendelésekor, kérjük, jelezze az adattáblán található a rész tételszámát és alkatrészszámát a szerelési rajzból.

A jótállási időszak alatt a javításokat a jótállási kártyában meghatározott feltételek szerint végzik. Kérjük, küldje el a hirdített terméket javításra a vásárlás helyén (az eladó köteles elfogadni a bejelentett terméket), küldje el a legközelebbi lakóhelyre (weboldalak listája a www.dedra.pl címen), vagy küldje el a Dedra Exim központi szolgálatának. Kérjük, csatolja a kitöltött garanciális kártyát. A jótállási idő után a javítást a központi szolgálat végzi. A sérült terméket a szervizhez kell küldeni (a szállítási költségeket a felhasználó fedezi).

11. Önhibaelhárítás

FIGYELEM Az önjavítás megkísérlése előtt húzza ki a készüléket az áramforrásról.

Probléma	Ok	Megoldás
A készülék nem működik	A tápkábel rosszul van csatlakoztatva vagy sérült	Nyomja mélyebbre a csatlakozót az aljzatban, ellenőrizze a tápkábelt. A tápkábel sérülésének megállapítása esetén adja át a készüléket a szerviznek.
	Az aljzatban nincs feszültség	Ellenőrizze a feszültséget az aljzatban. Ellenőrizze, hogy nem oldott-e le a biztosíték.
	Sérült kapcsoló	Cserélje ki a kapcsolót újra – adja át a szerviznek a készüléket.
	A motornak nincs teljesítménye, nehezen mozog	Elhasználódott szénkefék. Cserélje ki újakra – adja át a szerviznek a készüléket.
Alacsony működési hatékonyság	Elhasználódott szegmentált tárcsák	Cserélje ki a tárcsát.

12. A készülék kompletizálása

1. Hálózati horonymaró - 1 db 2. Szegmentált tárcsák 125 x 22,2 – 2 db, 3. Távtartó gyűrűk – 6 db, 4. Segédmarkolat – 1 db, 5. Tárcsa csavarkulcs – 1 db, 6. Véső a hornyok kitisztítására – 1 db.

13. Információ a felhasználóknak az elektromos éselektronikus berendezések hulladékkezeléséről (háztartásokra vonatkozó tájékoztatás)



A termékeken vagy a kísérő dokumentáción feltüntetett szimbólum azt jelzi, hogy a hibás elektromos vagy elektronikus berendezéseket nem szabad a háztartási hulladékkal együtt ártalmatlanítani. Ha az alkatrészeket meg kell semmisíteni, újra kell használni vagy hasznosítani kell, a helyes megoldás az, ha elviszi őket egy erre szakosodott gyűjtőhelyre, ahol ingyenesen átveszik őket. A használt berendezések gyűjtőhelyeiről a helyi hatóságok adnak tájékoztatást, például a honlapjukon.

A berendezés megfelelő ártalmatlanítása lehetővé teszi az értékes erőforrások megőrzését és az egészségre és környezetre gyakorolt azon negatív hatások elkerülését, amelyek a készülékben lévő veszélyes anyagok, keverékek és összetevők esetleges jelenlétéből adódnak. A helytelen hulladékártalmatlanítás a vonatkozó helyi előírások szerint büntetés veszélyével jár.

Az uniós országok felhasználói: Ha elektromos vagy elektronikus berendezéseket kell ártalmatlanítani, kérjük, forduljon a legközelebbi értékesítési ponthoz vagy a szállítóhoz, akik további tájékoztatást tudnak adni.

Az Európai Unión kívüli országokban történő ártalmatlanítás: Ez a szimbólum csak az Európai Unió országaira vonatkozik. Ha a terméket el kívánja dobni, kérjük, forduljon a helyi hatóságokhoz vagy a kereskedőhöz a helyes ártalmatlanítási módszerrel kapcsolatban.

Garanciajegy

Horonymaró

Katalógusszám: DED7918 Gyártási tétel száma:

(a továbbiakban: **Termék**)

A termék vásárlásának dátuma:

Az eladó pecsétje

Dátum és az eladó aláírása:

A felhasználó nyilatkozata:

Igazolom, hogy tájékoztatásra kerültem a garanciális feltételekről, valamint a Kezelési útmutatóban és a Garanciajegyben leírt utasítások be nem tartásából eredő következményekről. A jelen garanciális feltételekkel megismerkedtem, amit aláírással igazolok:

.....

kelt és helye

.....

a Felhasználó aláírása

I. A termékért felelős

1. **Kezes** - DEDRA EXIM sp. z o.o., székhelye Pruszków, címe: ul. 3 Maja 8, 05-800 Pruszków, KRS 0000062517, Varsó fővárosi Körzeti Bíróság Varsóban; az Országos Bírósági Nyilvántartás XIII Gazdasági Osztálya, adószáma: 527-020-49-33, törzstörke: 100 980.00 zł.

2. A jelen Garanciajegyben meghatározott feltételekkel a Kezes garanciát nyújt a Kezes forgalmazásából származó Termékre.

3. A garanciából eredő felelősség kizárólagosan a Termékben a Felhasználónak való átadás pillanatában rejlő hibákra vonatkozik.

4. A garancia címén a Felhasználó jogosult a Termék díjmentes megjavítására, amennyiben a hiba a garanciális időszak során keletkezik. A Termék megjavításának módja (a javítás módszere) a Kezes döntésétől függ. Amennyiben a Kezes megállapítása szerint ni lehetőség a megjavításra, a Kezes fenntartja magának a jogot a hibás alkatrész vagy az egész Termék hibátlanra cseréléséhez, a Termék árának csökkentéséhez, vagy a szerződéstől történő elálláshoz.

5. Azzal a Felhasználóval szemben, amelyik nem számít fogyasztónak az 1964 április 23-i, a Polgári Törvénykönyvről szóló törvény szerint, a Kezes jelen garanciából eredő és/vagy a garancia megkötésével és teljesítésével kapcsolatos kártérítési felelőssége, a jogi címtől függetlenül, a hibás Termék értékének összegére korlátozódik.

II. Garanciális időszak:

A garanciával rendelkező alkatrészek	A garanciális védelem időtartama
DED7918	36 hónap, a Termék vásárlásának napjától számítva a jelen Garanciajegyen megjelölve

III. A garancia alkalmazásának feltételei

1. A Felhasználó felmutatja a Termék kitöltött Garanciajegyét és valószínűsíti a Termék vásárlásának körülményeit, pl. felmutatva a pénztár blokkot, számlát, stb. A reklamáció hatékony lebonyolításának érdekében ajánlott, hogy a Felhasználó a reklamált Termékkel együtt adja át a Kezelési útmutatóban leírt készlet tartalmát.

2. A Felhasználó betartja a Kezelési útmutatóban és a Garanciajegyen feltüntetett utasításokat.

3. A garancia csak a Magyar Köztársaság és az EU területén érvényes.

4. A garancia nem terjed ki a Termék következő okokból keletkező meghibásodásaira:

a) A Felhasználó nem tartotta be a Kezelési útmutatóban meghatározott, különösen a megfelelő használatra, karbantartásra és tisztításra vonatkozó feltételeket; A Felhasználó a Kezelési útmutatóban nem megfelelő tisztító és karbantartó szereket alkalmazott;

b) A Felhasználó nem megfelelő módon tárolja és szállítja a Terméket;

c) A Felhasználó önállóan, a Kezessel való egyeztetés nélkül módosította és/vagy átalakította a Terméket;

d) A Felhasználó a Kezelési útmutatóban nem megfelelő üzemeltetési anyagokat használt a Termékhez.

5. Az a Felhasználó, amelyik nem számít fogyasztónak az 1964 április 23-i, a Polgári Törvénykönyvről szóló törvény szerint, elveszíti a jelen garanciából eredő jogait, ha a Terméken:

- a szériaszámok, dátum jelölések és a típuscímkek a Felhasználó által eltávolításra, kicserélésre vagy megromlásra kerültek

- a plombák a Felhasználó által megromlásra kerültek, vagy a Felhasználó beavatkozásának nyomait viselik.

6. Figyelem! A Termék mindennapos kezelésével kapcsolatos, többek között a Kezelési útmutatóból eredő műveleteket a Felhasználó saját hatáskörébe és saját költségére végzi el

IV. Reklamációs eljárás

1. A Termék helytelen működésének észrevételekor, a reklamáció bejelentése előtt ellenőrizze, hogy a Kezelési útmutatóban meghatározott valamennyi művelet a megfelelő módon került végrehajtásra.

2. Ajánlott a reklamációt haladéktalanul bejelenteni, a legjobb a Termék hibája észrevételétől számított 7 napon belül. Az a Felhasználó, amelyik nem számít fogyasztónak az 1964 április 23-i, a Polgári Törvénykönyvről szóló törvény szerint, elveszíti a jelen garanciából eredő jogait, ha nem jelenti be 7 napon belül a reklamációt.

3. A reklamációs bejelentés megtehető a Termék vásárlásának helyén, a garanciális szervizben, vagy írásban az alábbi címen: DEDRA EXIM sp. z o.o., ul. 3 Maja 8, 05-800 Pruszków.

4. A Felhasználó a reklamációt a www.dedra.pl weboldalon található űrlap segítségével jelentheti be. („Garanciális reklamáció bejelentési űrlap”).

5. Az egyes országok szerviz címei a www.dedra.pl weboldalon elérhetőek. Amennyiben az adott országban nincs garanciális szerviz, a reklamációs bejelentést ajánljuk a következő címre küldeni: DEDRA-EXIM Sp. z o.o., ul. 3 Maja 8, 05-800 Pruszków (Lengyelország).

6. A Felhasználó biztonságára való tekintettel a hibás Termék használata tilos.

7. Figyelem!!! A hibás Termék veszélyes a Felhasználó egészségére és életére.

8. A garanciából eredő kötelezettségek ellátására a reklamált Terméknek a Felhasználó általi leadásának napjától számított 14 munkanapon belül kerül sor.

9. A terméket reklamációra küldése előtt ajánlott megtisztítani. Ajánlott a reklamált terméket gondosan bebiztosítani a szállítási károk elkerülése érdekében (ajánlott a reklamált Terméket az eredeti csomagolásban elküldeni).

10. A garanciális időszak meghosszabbításra kerül azzal az idővel, mely alatt a Felhasználó a Termék meghibásodásából eredően nem tudta az használni.

A garancia nem zárja ki, nem korlátozza és nem függeszti fel a Felhasználó eladott termékek hibáira vonatkozó kezességi szabályokból eredő jogait.

A természetes személyeknek a személyes adatok kezelése tekintetében történő védelméről és az ilyen adatok szabad áramlásáról, valamint a 95/46/EK irányelv hatályon kívül helyezéséről szóló, 2016. április 27-i (EU) 2016/679 európai parlamenti és tanácsi rendelet 13. cikkének (1) és (2) bekezdésével összhangban tájékoztatjuk Önt, hogy

1. Az űrlapon megadott személyes adatainak Adminisztrátora a Pruszków-i székhelyű DEDRA-EXIM sp. z o.o. ul. 3 Maja 8, 05-800 Pruszków (továbbiakban: „Adminisztrátor”).

2. Az Ön adatait kizárólag a készülékre vonatkozó garanciális eljárás lefolytatása céljából dolgozzuk fel az általános adatvédelmi rendelet (a továbbiakban: "GDPR") 6. cikke (1) bekezdésének b) pontjával összhangban Az adatszolgáltatás önkéntes, de a garanciális eljárás lefolytatásához szükséges.

3. Az Ön adatait a garanciális eljárás lefolytatásának megfontolásának időtartama alatt, valamint archiválási céllal kezeljük, amennyiben az Adminisztrátorral szembeni esetleges követelésekkel szemben szükséges védekezni, de legfeljebb azok elévüléséig.

4. Az Ön adatait csak olyan szervezetek számára adható ki, amelyek az Adminisztrátor nevében, a személyes adatok feldolgozására vonatkozó írásbeli megbízási szerződés alapján adatokat kezelnek, és többek között technikai szolgáltatást, tárhelyszolgáltatást vagy weboldal-karbantartást, informatikai-, futárszolgáltatást nyújtanak. Az Adatkezelő beszállítói kötelesek gondoskodni az adatbiztonságról és megfelelni a személyes adatok védelmére vonatkozó hatályos jogszabályok követelményeinek, és nem használhatják fel a rájuk bízott személyes adatokat az Adatkezelővel kötött szerződésben meghatározott céloktól eltérő célokra.

5. Az Ön adatait nem dolgozzuk fel automatizált módon, beleértve a profilalkotást, és nem továbbítjuk harmadik országba/nemzetközi szervezetnek.

6. Ön bármikor jogosult az adatai tartalmához történő hozzáféréshöz, valamint annak helyesbítéséhez, törléshez, az adatkezelés korlátozásához, az adathordozhatósághoz és a kifogásoláshoz való joghoz.

7. Az Ön személyes adatainak az Adatkezelő általi feldolgozásával kapcsolatos minden kérdésben az alábbi e-mail címen veheti fel a kapcsolatot: daneosobowe@dedra.pl;

8. Önnek jogában áll van panaszt benyújtani az illetékes adatvédelmi hatóságnál;

RO Cuprinsul

1. Descrierea dispozitivului
2. Destinația dispozitivului
3. Restricții de utilizare
4. Date tehnice
5. Pregătirea pentru lucru
6. Conectare la rețea
7. Pornirea dispozitivului
8. Utilizarea dispozitivului
9. Operații curente de mentenanță
10. Piese de schimb și accesorii
11. Eliminarea individuală a defectiunilor
12. Set de completare a dispozitivului
13. Informația pentru utilizatori cu privire la eliminarea echipamentelor electrice și electronice
14. Talon de garanție

Traducerea instrucțiunii originale

Declarația de conformitate este anexată la instrucțiuni ca un document separat. În cazul în care declarația de conformitate lipsește, contactați Dedra Exim Sp. z o.o. Condiții generale de siguranță au fost atașate la instrucțiuni ca o broșură separată.

AVERTISMENT. Citiți toate avertismentele marcate cu simbolul și toate instrucțiunile.

Nerespectarea avertismentelor și instrucțiunilor de siguranță menționate mai jos poate cauza electrocutări, incendii sau leziuni grave.

Păstrați toate avertismentele și instrucțiunile pentru utilizare ulterioară.

1. Descrierea dispozitivului

Fig. A: 1 - mâner principal, 2 - comutator, 3 - blocarea comutatorului, 4 - obturatorul port periei, 5 - blocare de reglare a unghiului de ajustare a tălpi de lucru, 6 - talpa de lucru, 7 - discuri cu segmente, 8 - șurub cu cap fluture care fixează soclul discului 9 - rulment de ghidare, 10 - orificiu de aspirare a prafului, 11 - mâner auxiliar, 12 - buton de blocare a axului, 13 - Suporturi de distanțare

2. Destinația dispozitivului

Mașina pentru canelat de rețea este o mașină destinată tăierii uscate a fantelor sub conducte, țevi etc. în pereți și podele din materiale dure de construcții (cărămidă, beton etc.). De asemenea, aparatul poate fi utilizat pentru a tăia benzile în plăci. Se permite utilizarea aparatului în lucrări de renovare-construcții, ateliere de reparații în lucrări de amatori, respectând condițiile de utilizare și condițiile de lucru permise, conținute în manualul de utilizare.

3. Restricții de utilizare

Dispozitivul poate fi utilizat numai în conformitate cu "Condițiile admisibile de lucru", prezentate mai jos.

Modificările neautorizate ale construcției mecanice și electrice, orice modificări, operațiile de întreținere care nu sunt descrise în manualul de utilizare vor fi considerate ilegale și vor duce la pierderea imediată a drepturilor de garanție, iar declarația de conformitate își va pierde valabilitatea.

Utilizarea neconformă cu destinația sau cu manualul de utilizare va duce la pierderea imediată a drepturilor de garanție.

**Condiții de muncă permise
S1 – funcționare continuă
Utilizare în interior.**

4. Date tehnice

Modelul dispozitivului	DED7918
Tensiunea de alimentare [V]	230
Frecvența de alimentare [Hz]	50
Puterea nominală [W]	1500
Clasa de protecție	II
Gradul de protecție împotriva accesului direct	IPX0
Diametru discului [mm]	125
Diametru găurii [mm]	22,2
Filet	M14
Nivel de presiune acustică LpA [dB(A)]	97,1
Incertitudinea de măsurare KpA [dB(A)]	3
Nivel de putere sonoră LwA [dB(A)]	108,1
Incertitudinea de măsurare KwA [dB(A)]	3
Nivelul de vibrație măsurat pe mâner ah, ID [m/s ²]	3,239
Incertitudinea măsurării K [m/s ²]	1,5

Informația privind vibrații și zgomot

Valoarea totală a vibrațiilor ah și nesiguranța măsurătorii au fost definite conform standardului EN 60745-1 și specificate în tabel.

Emisia zgomotului a fost definită conform EN 60745-1, valorile au fost specificate în tabel de mai sus.

ATENȚIE Zgomotul poate cauza deteriorarea auzului, utilizați întotdeauna protectoare de auz în timpul lucrului!

Valoarea totală declarată a vibrațiilor a fost măsurată în conformitate cu metoda standard de testare și poate fi utilizată pentru a compara un dispozitiv cu altul. Nivelul de vibrație poate fi de asemenea utilizat pentru a efectua o estimare preliminară a expunerii la vibrații.

Nivelul de vibrație în timpul utilizării efective a dispozitivului poate să difere de valorile declarate, în funcție de modul în care sunt utilizate uneltele de lucru, în special de tipul piesei prelucrate și de necesitatea de a specifica măsurile de protecție a operatorului. Pentru a estima cu exactitate expunerea în condiții reale de utilizare, trebuie luate în considerare toate etapele ciclului de operare, inclusiv perioadele când dispozitivul este oprit sau când este pornit, dar fără să fie utilizat pentru lucru.

5. Pregătirea pentru lucru

ATENȚIE Toate operațiile trebuie efectuate cu ștecherul scos din priză de curent.

După ce ați scos dispozitivul din cutie, verificați dacă toate elementele atașate la dispozitivul sunt funcționale, complete și nedeteriorate.

Atașarea mânerului auxiliar.

Înșurubați mânerul auxiliar în orificiul filetat din carcasă (fig. A, 14). Verificați dacă mânerul este înșurubat corect și că nu există joc.

Montarea discului și a inelelor distanțiere.

În funcție de lățimea fisurii trebuie utilizat un număr adecvat de inele distanțiere. Pentru a pune inelele distanțiere pe ax trebuie să:

- deșurubați apărătorul discului
- blocați axul cu butonul (fig. B, 12)
- deșurubați inelul de presiune cu cheia furnizată pentru deșurubarea discului. Notă: inelul se deșurubează în sensul acelor de ceasornic.
- scoateți discul cu segment și inelele distanțiere
- fiecare inel are 4 mm grosime, discul are 2 mm grosime, pentru a determina numărul de inele pentru o anumită fisură, calculați lățimea fisurii ca sumă a 2×2 mm (grosimea discului) + numărul de inele $\times 4$ mm. De ex. pentru fisuri cu lățimea de 16 mm, trebuie folosite 3 inele (grosime totală 12 mm, două discuri de 2 mm). Când utilizați inele, lățimea minimă a fisurii este de 8 mm, maxima este de 28 mm.
- după aplicarea numărului corespunzător de inele, puneți discul, blocați axul și strângeți inelul de presiune. Notă: inelul se strânge în sens invers acelor de ceasornic.
- puneți și să strângeți apărătoarea discului.

Atașarea extracției deșeurilor.

În timpul funcționării dispozitivului se generează mult praf. Pentru a reduce cantitatea de praf care intră în mediul înconjurător, utilizați un aspirator de praf (de ex., un aspirator industrial). La orificiul de aspirare a prafului conectați capătul tubului aspiratorului industrial (fig. B, 10) (notă: diametrul interior al orificiului de aspirare este de 36 mm). Pentru conectare se poate folosi un reductor de cauciuc.

Reglarea adâncimii.

Pentru a seta adâncimea fantei, slăbiți butonul de schimbare a setării unghiului tălpii de lucru (fig. A, 5). Setati talpa de lucru (fig. A, 8) în poziția dorită. Strângeți piulița. Dispozitivul astfel pregătit este gata de funcționare.

6. Conectare la rețea

Înainte de a conecta dispozitivul la sursa de curent, asigurați-vă că tensiunea de alimentare corespunde cu valoarea specificată pe plăcuța de identificare.

Instalația de alimentare trebuie să fie realizată în conformitate cu cerințele principale privind instalațiile electrice și să respecte dispozițiile privind siguranța utilizării. Parametrii de secțiune minimă a firului de alimentare și valorile nominale ale siguranței de protecție în funcție de puterea dispozitivului sunt specificate în tabelul de mai jos:

Puterea mașinii [W]	Secțiunea minimă a cablului [mm ²]	Valoarea minimă a siguranței tip B [A]
1400÷2300	1,5	16

Instalația trebuie să fie executată de un electrician autorizat. În cazul când folosiți cablurile prelungitoare, aveți grijă ca secțiunea firului să nu fie mai mică decât cea cerută (vezi tabelul). În timpul lucrului cablul electric trebuie astfel poziționat, încât să nu fie expus la tăiere. Nu folosiți prelungitoare defecte.

Verificați periodic starea tehnică a cablului de alimentare. Nu trageți de cablu.

7. Pornirea dispozitivului

ATENȚIE Înainte de a porni dispozitivul, efectuați obligatoriu operațiile descrise în capitolul "Pregătirea pentru lucru".

Pentru a porni dispozitivul, se utilizează un buton din mânerul principal (Fig. A, 2). Pentru a porni dispozitivul, trebuie apăsat butonul de blocare al comutatorului (Fig. A, 3), apoi butonul comutatorului. Dispozitivul va funcționa până când se eliberează comutatorul. Înainte de a începe operațiunea trebuie verificată funcționarea adecvată a dispozitivului. Pentru a face acest lucru, trebuie să îndreptați discul în jos și să porniți dispozitivul timp de aprox. 1 minut fără sarcină, apoi să opriți dispozitivul. După acest test, mașina pentru canelat este gata de lucru.

8. Utilizarea dispozitivului

Stabiliți lățimea și adâncimea canelului. Setati adâncimii și lățimii de tăiere pe dispozitiv (vezi punctul 6). Marcați pe suprafața o linie pe care va fi executat canelul. Porniți mașina de canelat, lăsați ca discul să atingă viteza maximă. Aplicați talpa de lucru astfel încât axul de ghidare să intre în contact cu materialul, apoi introduceți discul în material. Ghidați dispozitivul pe linia de tăiere, fără excesivă presiune. Țineți dispozitivul de ambele mâner. După efectuarea canelului îndepărtați dispozitivul de suprafața materialului și opriți-l.

Suprasarcină

Dispozitivul este echipat cu protecție la suprasarcină. În cazul unei suprasarcini, siguranța va opri motorul. Așteptați câteva minute și reporniți dispozitivul.

9. Operații curente de mentenanță

ATENȚIE Toate operațiile de întreținere trebuie efectuate cu ștecherul scos din priză de curent.

Înainte de fiecare utilizare:

- Verificați starea cablului de alimentare.
- Verificați dacă orificiile de ventilație ale motorului nu sunt blocate sau murdare. Dacă este necesar, suflați dispozitivul cu aer comprimat.

După fiecare utilizare:

- Scoateți ștecherul din priză pentru a preveni pornirea accidentală de către persoane neautorizate.
- Ștergeți regulat carcasa cu o cârpă moale.
- Evitați acumularea de praf în dispozitiv, suflați fantele de ventilație cu aer comprimat

Înlocuirea periiilor electrografit.

Verificați regulat starea periiilor electrografit și înlocuiți-le. Înălțimea minimă recomandată a periiilor este de 5 mm. Deșurubați șuruburile apărătoarelor periiilor (Fig. A, 4), îndepărtați opturatoarele periei și glisați ușor periele afară. Introduceți perii noi în suporturile pentru perii și strângeți din nou opturatoarele.

Depozitare

După terminarea lucrărilor, depozitați dispozitivul curățat într-un loc ferit de accesul copiilor

10. Piese de schimb și accesorii

Accesorii disponibile pentru vânzare: discuri cu segmente 125 x 22,2: H1243, H1193, H1107

Pentru a achiziționa piese de schimb și accesorii, contactați Service-ul Dedra Exim. Detaliile de contact pot fi găsite pe pagină 1 a manualului. Când comandați piese de schimb, vă rugăm să indicați numărul lotului aflat pe plăcuța de identificare și numărul piesei din schița de asamblare.

În perioada de garanție, reparațiile sunt efectuate conform regulilor menționate în talonul de garanție. Vă rugăm să predați produsul reclamat pentru reparație la locul de achiziție (vanzătorul este obligat să accepte produsul reclamat), trimiteți-l la centru de service aflat cel mai aproape de adresa de domiciliu (lista centrelor de service se află pe site-ul www.dedra.pl) sau expediți-l la service-ul central Dedra Exim. Vă rugăm amabil să anexați talonul de garanție completat. După perioada de garanție, reparațiile vor fi efectuate de service-ul central. Produsul deteriorat trebuie trimis la centrul de service (costul de expediție este suportat de utilizator).

11. Eliminarea individuală a defecțiunilor

ATENȚIE Înainte de a trece la eliminarea individuală a defecțiunilor, deconectați dispozitivul de alimentare.

Problema	Cauza	Rezolvare
Dispozitivul nu funcționează	Cablul de alimentare este conectat incorect sau deteriorat	Împingeți ștecherul mai adânc în priză, verificați cablul de alimentare. În cazul deteriorării cablului de alimentare, returnați dispozitivul la service.
	Nu este tensiune în priză	Verificați tensiunea în priză. Verificați dacă siguranța nu s-a declanșat.
	Comutator deteriorat	Înlocuiți comutatorul cu unul nou - trimiteți dispozitivul la service.
	Motorul nu are putere, pornește cu dificultate	Perii uzate. Înlocuiți cu unul nou - trimiteți dispozitivul la service.
Performanță slabă	Discuri cu segmente uzate	Înlocuiți discurile

12. Set de completare a dispozitivului

1. Mașina de canelat de rețea - 1 buc 2. Discuri cu segmente 125 x 22,2 - 2 bucăți, 3. Inele distanțiere - 6 bucăți, 4. Măner auxiliar - 1 bucată, 5. Cheie pentru deșurubarea discului - 1 bucată, 6. Dalta pentru curățarea fisuri 1 bucată.

13. Informația pentru utilizatori privind eliminarea utilajelor uzate (se referă la gospodăria de casă)



Simbolul afișat pe produse sau pe documentația care le însoțește indică faptul că echipamentele electrice sau electronice defecte nu trebuie eliminate împreună cu deșeurile menajere. În cazul în care trebuie să eliminați, să reutilizați sau să recuperați componente, trebuie să le duceți la un punct de colectare specializat, unde vor fi acceptate gratuit. Autoritățile locale furnizează informații privind locația punctelor de colectare a echipamentelor uzate, de exemplu pe site-urile lor web.

Eliminarea corespunzătoare a dispozitivului permite conservarea resurselor valoroase și evitarea impactului negativ asupra sănătății și mediului, care rezultă din posibilitatea prezentei substanțelor, amestecurilor și componentelor periculoase în echipament.

Eliminarea incorectă a deșeurilor riscă sancțiuni în conformitate cu reglementările locale relevante.

Utilizatorii din țările UE: Dacă trebuie să vă debarașiți de echipamente electrice sau electronice, vă rugăm să contactați cel mai apropiat punct de vânzare sau furnizorul dumneavoastră, care vă va putea oferi informații suplimentare.

Eliminarea în țări din afara Uniunii Europene: Acest simbol se aplică numai în țările din Uniunea Europeană. În cazul în care doriți să aruncați acest produs, vă rugăm să contactați autoritățile locale sau dealerul pentru a afla metoda corectă de eliminare.

Certificat de garanție

pentru

Mașina pentru canelat

Nr. de catalog: DED7918 Număr de lot:

(denumit în continuare Produs)

Data de cumpărare a produsului:

Ștampila vânzătorului

Data și semnătura vânzătorului:

Declarația Utilizatorului:

Confirm, că am fost informat în ceea ce privește condițiile de garanție și efectele nerespectării orientărilor cuprinse în manualul de utilizare și în Certificatul de garanție. Condițiile prezentei garanției îmi sunt cunoscute ce afirm cu semnătura mea de mână:

.....

Data și locul semnătura Utilizatorului

Garanția este acordată în conformitate cu prevederile OG 21/1992 și OG 140/2021, cu modificările ulterioare, pe baza cardului de garanție și a dovezii originale de cumpărare. Perioada de reparație nu poate depăși 15 zile calendaristice de la data la care consumatorul a predat reclamația vânzătorului.

I. Responsabilitatea pentru produs

1. **Garant** - DEDRA EXIM sp. z o.o. cu sediul în Pruszkowice, adresa: ul. 3 Maja 8, 05-800 Pruszków, KRS 0000062517, Sąd Rejonowy dla m.st. Warszawy w Warszawie, XIV Wydział Gospodarczy Krajowego Rejestru Sądowego. [Judecătoria Raională pentru o.c. Varșovia în Varșovia, Departamentul al XIV-a Economic al Registrului Național Juridic] NIP [CIF] 527-020-49-33, Kapitał zakładowy [capital social]: 100 980.00 zł.

2. În condițiile menționate în prezentul Certificat de garanție Garantul acordă garanție la produsul derivat din distribuția Garantului.

3. Responsabilitatea cu titlu de garanție cuprinde numai defectele care sau ivit din cauze datorate Produsului în momentul livrării acestuia Utilizatorului.

4. Cu titlu de garanție, Utilizatorul, obține dreptul la repararea gratis a Produsului, dacă defecțiunea s-a ivit în perioada de garanție. Modul de reparare a Produsului (metoda de executare a reparației) depinde de decizia Garantului. Dacă Garantul constată că Produsul nu poate fi reparat, Garantul își rezervă dreptul de a schimba piesa defectă sau total Produsul cu altul fără defecte sau de a micșora prețul Produsului ori de a se retrage de la Contract.

5. Față de Utilizatorul, care conform cu legea din data de 23 aprilie 1964 din Codul Civil, nu este un consumator, răspunderea Garantului pentru dauna rezultată din prezenta garanție și/ sau în legătură cu încheierea și executarea acesteia, indiferent de dreptul legal, este limitată maxim până la valoarea Produsului defect.

II. Perioada de garanție

Componentele Produsului acoperite de garanție	Durata de protecție a garanției
DED7918	36 luni, de la data cumpărării Produsului, înscrisă în prezentul Certificat de garanție

III. Condițiile de utilizare a garanției

1. Prezentarea de către Utilizator a Certificatului completat de garanție a Produsului și dovedirea împrejurărilor de cumpărare a Produsului de ex. prin prezentarea chitanței, facturii, etc. Pentru a efectua în mod eficient reclamația, se recomandă că Utilizatorul să trimită împreună cu Produsul reclamat, toate componentele menționate la "Completarea" Produsului în manualul de utilizare.

2. Respectarea de către Utilizator a recomandărilor din Manualul de utilizare și din Certificatul de garanție.

3. Garanția acoperă numai teritoriul Republicii Polonă și UE.

4. Garanția nu acoperă defecțiunile Produsului apărute în special din cauza:

a. Nerespectării de către Utilizator a condițiilor indicate în Manualul de utilizare, în special în domeniul de utilizare, întreținere și curățare corectă.

b. Utilizarea de către Utilizator a unor produse de curățare sau substanțe de conservare care sunt neadecvate cu Manualul de utilizare;

c. Depozitare necorespunzătoare și transportul necorespunzător al Produsului de către Utilizator;

d. Modificări și/sau reconstrucții arbitrare a Produsului de către Utilizator;

e. Utilizarea în Produs de către Utilizator a unor materiale consumabile neconforme cu manualul de utilizare

5. Utilizatorul care conform cu legea din data de 23 aprilie 1964 din Codul Civil nu este un consumator, pierde garanția pentru Produsul, în care:

- numerele de serie, marcarea datelor și plăcuțele cu datele tehnice au fost îndepărtate de către Utilizator;

- sigiliile existente au fost deteriorate de Utilizator sau au urme rămase din manipularea de către utilizator la acestea.

6. Atenție! Operațiile legate cu utilizarea de fiecare zi, descrise în manualul de utilizare, Utilizatorul execută singur pe costul său.

IV. Procedura de reclamație

1. Dacă se constată că Produsul nu funcționează corect, Înainte de a depune reclamația trebuie să Vă asigurați dacă toate operațiunile descrise în manualul de utilizare au fost executate corect.

2. Sesizați imediat reclamația, cel mai bine în termen de 7 zile de la data la care ați observat defectul produsului. Utilizatorul care conform cu legea din data de 23 aprilie 1964 din Codul Civil nu este un consumator, pierde garanția pentru Produs dacă reclamația nu depune în termen de până de 7 zile.

3. Sesizarea reclamației se face de ex. la. la punctul de cumpărare a Produsului, la service-ul de garanție sau se poate trimite în scris pe adresa: DEDRA EXIM sp. z o.o., ul. 3 Maja 8, 05-800 Pruszków.

4. Utilizatorul poate să depună reclamația prin formularul accesibil pe pagina de internet www.dedra.pl. ("Formular pentru sesizarea reclamației cu titlu de garanție").

5. Adresele service-urilor de garanție din fiecare stat sunt accesibile pe pagina www.dedra.pl. Dacă service-ul lipsește în statul adecvat, trimiteți sesizările de reclamație cu titlu de garanție pe adresa: DEDRA EXIM sp. z o.o. ul. 3 Maja 8, 05-800 Pruszków (Polonia).

6. Luând în considerare siguranța Utilizatorului se interzice utilizarea Produsului defect.

7. Atenție!!! Utilizarea Produsului defect este periculos pentru sănătatea și viața Utilizatorului.

8. Executarea obligațiilor rezultate din garanție va avea loc în termen de 14 zile lucrătoare, calculate de la data furnizării de către Utilizator a Produsului reclamat.

9. Înainte de furnizare a Produsului reclamat se recomandă curățarea acestuia. Se recomandă de a se asigura bine Produsul împotriva distrugerii în timpul transportului (se recomandă să trimiteti produsul reclamat în ambalaj original).

10. Perioada de garanție va fi prelungită cu durata în care, din cauza defectului Produsului acoperit de garanție Utilizatorul nu l-a putut să-l utilizeze, Garanția nu oprește, nu limitează nu suspendează drepturile Utilizatorului rezultate din dispozițiile privind garanția pentru viciile produsului vândut.

În conformitate cu articolul 13 alineatele (1) și (2) din Regulamentul (UE) 2016/679 al Parlamentului European și al Consiliului din 27 aprilie 2016 privind protecția persoanelor fizice în ceea ce privește prelucrarea datelor cu caracter personal și privind libera circulație a acestor date și de abrogare a Directivei 95/46/CE, vă informăm.

1. Administratorul datelor Dumneavoastră cu caracter personal furnizate în formular este DEDRA-EXIM sp. z o. o. cu sediul social în Pruszków, ul. 3 Maja 8, 05-800 Pruszków (în continuare: „Administrator”).

2. Datele dumneavoastră vor fi prelucrate numai în scopul derulării procedurii de garanție a dispozitivului în conformitate cu art. 6 alin. 1 lit. b din regulamentul general privind protecția datelor (în continuare: „GDPR”). Furnizarea datelor este voluntară, dar necesară pentru derularea procedurii de garanție.

3. Datele dumneavoastră vor fi prelucrate pe perioada de luare în considerare a procedurii de garanție și în scopuri de arhivare în cazul în care este nevoie de apărare împotriva oricăror pretenții împotriva Administratorului, nu mai mult decât până la expirarea acestora.

4. Datele dumneavoastră pot fi dezvăluite numai entităților care prelucrează date pentru administrator pe baza unui contract scris de încredințare a prelucrării datelor cu caracter personal care oferă, printre altele, service tehnic, hosting sau întreținere site, service IT, firmă de curierat. Furnizorii Administratorului sunt obligați să asigure securitatea datelor și să îndeplinească cerințele legii aplicabile referitoare la protecția datelor cu caracter personal și nu pot folosi datele cu caracter personal încredințate în alte scopuri decât cele specificate în contractul cu Administratorul.

5. Datele dumneavoastră nu vor fi prelucrate în mod automatizat, inclusiv sub formă de profilare, și nu vor fi transferate către o țară terță/organizație internațională.

6. Aveți dreptul de a accesa datele dumneavoastră și dreptul de a rectifica, șterge, limita prelucrarea, dreptul de a transfera date, dreptul de a vă opune în orice moment.

7. În toate aspectele legate de prelucrarea datelor dumneavoastră cu caracter personal de către Administrator, nu puteți contacta la următoarea adresă de e-mail: daneosbowe@dedra.pl.;

8. Aveți dreptul de a depune o plângere la autoritatea competentă pentru protecția datelor cu caracter personal;

SVsebina

1. Opis naprave
2. Namen naprave
3. Omejitve uporabe
4. Tehnični podatki
5. Priprava na delo
6. Povezava z omrežjem
7. Vklon naprave
8. Uporaba naprave
9. Tekoče vzdrževanje
10. Rezervni deli in dodatki
11. Samostojno odpravljanje težav
12. Dokončanje opreme
13. Informacije za uporabnike o odstranjevanju električne in elektronske opreme
14. Garancijska kartica

Prevod izvirnih navodil

Izjava o skladnosti je priložena priročniku kot ločen dokument. Če izjave o skladnosti ni, se obrnite na družbo Dedra Exim Sp. z o.o. Splošni varnostni predpisi so vključeni v posebni knjižici.

⚠ OPOZORILO. Preberite vsa opozorila, označena s simbolom, in vsa navodila.

Neupoštevanje naslednjih opozoril in varnostnih navodil lahko povzroči električni udar, požar ali hude telesne poškodbe.

Vsa opozorila in navodila shranite za nadaljnjo uporabo.

1. Opis naprave

Slika A: 1 - glavni ročaj, 2 - stikalo, 3 - blokada stikala, 4 - pokrovček držala ščetk, 5 - blokada regulatorja kota nastavitve delovne noge, 6 - delovna noga, 7 - segmentni diski, 8 - krilni vijak, pritrujoč ležišče diska 9 - vodilni ležaj, 10 - vtičnica za odsesavanje prahu, 11 - pomožni ročaj, 12 - gumb blokade vretena, 13 – distančne podložke

2. Namen naprave

Kabelski rezalnik zidnih utorov (brazdalo) je naprava namenjena za suho izdelovanje kanalov za vode, kable, cevi itd. v stenah in tleh iz trdih gradbenih materialov (opeka, beton itd.). Napravo se lahko uporablja tudi za izrezovanje pasov v ploščah.

Napravo je dovoljeno uporabljati pri obnovitvenih in gradbenih delih, v delavnica za popravila, pri ljubiteljskih delih ob hkratnem upoštevanju pogojev uporabe in dovoljenih delovnih pogojev, določenih v navodilih za uporabo.

3. Omejitve uporabe

Napravo lahko uporabljate le v skladu s spodaj navedenimi "Dovoljenimi pogoji delovanja".

Nedovoljene spremembe mehanske in električne strukture, kakršne koli spremembe, vzdrževalne dejavnosti, ki niso opisane v navodilih za uporabo, bodo obravnavane kot nezakonite in bodo povzročile takojšnjo izgubo garancijskih pravic, izjava o skladnosti pa bo postala neveljavna.

Uporaba, ki ni predvidena ali ni v skladu z navodili za uporabo, ima za posledico takojšnjo izgubo garancijskih pravic.

Dovoljeni pogoji dela
S1 - neprekinjeno delovanje
Uporabljati znotraj prostorov.

4. Tehnični podatki

Model naprave	DED7918
Napajalna napetost [V]	230
Frekvenca napajanja [Hz]	50
Nazivna moč [W]	1500
Razred zaščite	II
Stopnja zaščite pred neposrednim dostopom	IPX0
Premer diska [mm]	125
Premer odprtine [mm]	22,2
Navoj	M14
Raven zvočnega tlaka LpA [dB(A)]	97,1
Merilna negotovost KpA [dB(A)]	3
Raven moči zvoka LwA [dB(A)]	108,1
Merilna negotovost KwA [dB(A)]	3
Raven vibracij, izmerjena na ročaju ah,1D [m/s ²]	3,239
Merilna negotovost Ka [m/s ²]	1,5

Informacije o vibracijah in hrupu

Skupna vrednost vibracij a_h in merilna negotovost sta bili določeni v skladu s standardom EN 60745-1 in sta navedeni v preglednici.

Emisije hrupa so bile določene v skladu s standardom EN 60745-1. Vrednosti so navedene v zgornji tabeli.

⚠ POZOR Hrup lahko povzroči poškodbe sluha, zato pri delu vedno uporabljajte zaščito sluha!

Deklarirana skupna vrednost vibracij je bila izmerjena v skladu s standardno preskusno metodo in se lahko uporablja za primerjavo ene naprave z drugo. Navedena raven vibracij se lahko uporabi tudi za predhodno oceno izpostavljenosti vibracijam. Raven vibracij med dejansko uporabo opreme se lahko razlikuje od deklariranih vrednosti, odvisno od uporabe delovnih orodij, zlasti vrste obdelovanca, in potrebe po določitvi ukrepov za zaščito upravljavca. Za natančno oceno izpostavljenosti v dejanskih delovnih pogojih je treba upoštevati vse dele delovnega cikla, vključno z obdobji, ko je oprema izklopljena ali ko je vklopljena, vendar se ne uporablja za delo.

5. Priprava na delo

⚠ POZOR Vse pripravljalne postopke izvajajte, ko je naprava izključena iz električnega omrežja.

Po izvzetju naprave iz škatle preveriti, ali so vsi elementi, ki so priloženi k napravi, funkcionalni, kompletni in nepoškodovani

Pritrditev pomožnega ročaja

Uviti pomožni ročaj v navojno luknjo v ohišju (slika A, 14). Preveriti, ali je ročaj prvit pravilno in trdno do konca, da se ne premika.

Namestitev diska in distančnih obročev

Glede na širino reže je treba uporabiti ustrezno število distančnih obročev. Za namestitev distančnih obročev na vreteno je treba:

- odviti okrov diska
- blokirati vreteno z gumbom (slika B, 12)
- odviti pritiski obroč s priloženim ključem za odvijanje diskov. Pozor: obroč se odvije z zasukavanjem v smeri hoda urinih kazalcev.
- sneti segmentni disk in distančne obroče
- vsak obroč ima debelino 4 mm, disk je debeline 2 mm, za določitev števila obročev za dano režo je treba širino reže računsko izraziti kot vsoto 2×2 mm (debelina plošče) + število obročev $\times 4$ mm. Na primer, za režo širine 16 mm je treba uporabiti 3 obroče (skupna debelina 12 mm, dva diska po 2 mm). Pri uporabi obročev je najmanjša možna širina reže 8 mm, največja pa 28 mm.
- po namestitvi ustreznega števila obročev namestiti disk, blokirati vreteno in priviti pritiski obroč. Pozor: obroč se privije z zasukavanjem v smer nasprotno smeri hoda urinih kazalcev.
- nazaj namestiti in priviti okrov diska

Pritrditev odvajalnika prahu pri brazdanju

Med delom z napravo nastaja veliko prahu. Za zmanjšanje količin prahu, vstopajočih v delovno okolje, se uporabi sesalnik prahu (npr. industrijski sesalnik). V odprtino za odvod prahu (slika B, 10) se potisne konec cevi industrijskega sesalnika (opomba: notranji premer odprtine za odvod prahu meri 36 mm). Za izvedbo povezave se lahko uporabi gumijasti reduktor.

Nastavitev globine

Za nastavitev globine brazdanja zrahljati zasučni gumb za spreminjanje nastavitve kota delovne noge (slika A, 5). Nastaviti delovno nogo (slika A, 8) v želeni položaj. Zategniti matico.

Tako pripravljena naprava je pripravljena za delo.

6. Povezava z omrežjem

Preden enoto priključite na vir napajanja, se prepričajte, da je napajalna napetost enaka vrednosti, navedeni na tipski ploščici.

Napajalna napeljava mora biti izvedena v skladu z bistvenimi zahtevami za električne inštalacije in mora izpolnjevati varnostne zahteve za uporabo. Parametri najmanjšega preseka napajalnega kabla in nazivna vrednost varovalke, ki so odvisni od moči naprave, so navedeni v spodnji preglednici:

Moč naprave [W]	Najmanjši prečni prerez vodnika [mm ²]	Najmanjša varovalka tipa B [A]
1400+2300	1,5	16

Namestitev naj opravi usposobljen električar. Pri uporabi podaljševalnih kablov poskrbite, da presek vodnika ni manjši od zahtevanega (glejte preglednico). Električni kabel položite tako, da med delovanjem ni izpostavljen uredinam. Ne uporabljajte poškodovanih podaljškov. Občasno preverite stanje napajalnega kabla. Ne potegnite za napajalni kabel.

7. Vklon naprave

⚠ POZOR Pred vklopom naprave je treba upoštevati ukrepe, opisane v poglavju "Priprava na delovanje".

Napravo vklopite s pritiskom na gumb na glavnem ročaju (slika A, 2). Za vklop naprave pritisniti gumb blokade stikala (slika A, 3) in nato gumb vklopnega stikala. Naprava bo delovala, vse dokler se ne sprost pritiska s stikala.

Pred začetkom dela je treba preveriti pravilnost delovanja naprave. To storite tako, da obrnete disk navzdol in vklopite napravo za približno 1 minuto – pustite jo vklopljeno brez obremenitve, nato napravo izklopite. Po takem preizkusu je brazdalo pripravljeno za delo.

8. Uporaba naprave

Določiti širino in globino brazde. Nato ustrezno globino in širino brazdanja nastaviti na napravi (glejte točko 6). Na površini označiti črto, po kateri bo potekala brazda. Vkloniti brazdalo, počakati, da doseže maksimalno hitrost. Pristaviti delovno nogo tako, da pride vodilni ležaj v stik z materialom, nato potisniti disk v material. Napravo voditi vzdolž linije reza brez prekomernega pritiskanja. Napravo držati z obema rokama. Po izvedbi brazde napravo odmakniti od površine materiala in jo izklopliti.

Preobremenitev

Naprava je opremljena z zaščito pred preobremenitvijo. V primeru preobremenitve varovalka povzroči izklop motorja. Treba je počakati nekaj minut in nato ponovno zagnati napravo.

9. Tekoče vzdrževanje

⚠ POZOR Vsa vzdrževalna dela izvajajte, ko je enota izključena iz električnega omrežja.

Pred vsakokratnim zagonom:

- Preveriti stanje napajalnega voda.
- Preveriti, ali prezračevalne odprtine motorja niso morda zamašene ali umazane. Po potrebi napravo preprihati s stisnjenim zrakom.

Po vsaki uporabi:

- Izvleči vtič iz vtičnice v preprečitev neželenega vklopa s strani naključnih oseb.
 - Redno brisati ohišje z mehko krpo.
 - Preprečevati nabiranje prahu v napravi, prezračevalne odprtine po potrebi preprihati s stisnjenim zrakom.
- Menjava elektrografitnih ščetk

Potrebno je redno preverjati stanje elektrografitnih ščetk in jih po potrebi menjati. Priporočena najmanjša višina ščetk je 5 mm.

Odviti vijake okrovov ščetk (slika A, 4), odstraniti pokrovčke ščetk in z občutkom rahlo potisniti ven ščetke. Vstaviti nove ščetke v držala ščetk in nazaj priviti pokrovčke.

Hranjenje

Po končanem delu očiščeno napravo shraniti na mesto, nedostopno otrokom.

10. Rezervni deli in dodatki

Dodatki, ki so naprodaj: segmentni diski 125 x 22,2: H1243, H1193, H1107
Za nakup nadomestnih delov in dodatne opreme se obrnite na servisno službo družbe Dedra Exim. Kontaktna podatke najdete na strani 1 priročnika.
Pri naročanju rezervnih delov navedite številko serije na ploščici in številko dela iz montažne risbe.

V garancijskem obdobju se popravila izvajajo v skladu s pravili, navedenimi v garancijskem listu. Okvarjeni izdelek pošljite v popravilo na mesto nakupa (prodajalec je dolžan sprejeti okvarjeni izdelek), pošljite ga v osrednji servisni center družbe Dedra Exim ali ga pošljite v servisni center, ki je najbližje vašemu kraju bivanja (seznam servisnih centrov na www.dedra.pl). Priložite izpolnjen garancijski list. Po poteku garancijskega roka popravila opravi centralna služba. Okvarjeni izdelek je treba poslati servisnemu centru (stroške pošiljanja krije uporabnik).

11. Samostojno odpravljanje težav



POZOR Preden poskušate sami odpraviti napake, enoto izključite iz električnega omrežja.

Problem	Vzrok	Rešitev
Naprava ne deluje	Napajalni vod je nepravilno prikljopen ali je poškodovan	Potisniti vtič globlje v vtičnico, preveriti napajalni vod. V primeru poškodovanosti napajalnega voda napravo dostaviti v servis.
	V vtičnici ni napetosti	Preveriti napetost v vtičnici. Preveriti, ali se ni morda aktivirala varovalka.
	Poškodovano stikalo	Zamenjajte stikalo z novim - napravo dostaviti v servis.
	Motor je brez moči, težko se zažene	Izrabljene ščetke. Zamenjati jih z novimi - napravo dostaviti v servis.
Nizka delovna učinkovitost	Izrabljeni segmentni diski	Zamenjati diske.

12. Dokončanje opreme

1. Kabelski rezalnik zidnih utorov (brazdalo) - 1 kos, 2. Segmentni disk 125 x 22,2 - 2 kosa, 3. Distančni obroči - 6 kosov, 4. Pomožni ročaj - 1 kos, 5. Ključ za odvijanje diska - 1 kos, 6. Dleto za čiščenje reže - 1 kos.

13. Informacije za uporabnike o odstranjevanju električne in elektronske opreme (velja za gospodinjstva)

Simbol, ki je prikazan na izdelkih ali spremljajoči dokumentaciji, označuje, da se okvarjene električne ali elektronske opreme ne sme odlagati med gospodinjstve odpadke. Če želite sestavne dele zavreči, ponovno uporabiti ali predelati, jih je treba odpeljati na specializirano zbirno mesto, kjer jih bodo sprejeli brezplačno. Informacije o lokacijah zbirnih mest za rabljeno opremo zagotavljajo lokalni organi, npr. na svojih spletnih straneh.

S pravilnim odstranjevanjem naprave lahko ohranimo dragocene vire ter se izognemo negativnim vplivom na zdravje in okolje zaradi morebitne prisotnosti nevarnih: snovi, zmesi in sestavnih delov v opremi. Zaradi nepravilnega odlaganja odpadkov vam grozijo kazni v skladu z ustreznimi lokalnimi predpisi.

Uporabniki v državah EU: Če želite odstraniti električno ali elektronsko opremo, se obrnite na najbližje prodajno mesto ali na dobavitelja, ki vam bo zagotovil dodatne informacije.

Odstranjevanje v državah zunaj Evropske unije: Ta simbol velja samo za države Evropske unije. Če želite ta izdelek zavreči, se obrnite na lokalne organe ali prodajalca, da vam pojasnijo pravi način odstranjevanja.

Garancijski list

za

Rezalnik zidnih utorov

Kataloška št.: DED7918 št. partije:.....

(v nadaljevanju Proizvod)

Datum nakupa Proizvoda:

Žig prodajalca

Datum in podpis prodajalca:

Izjava uporabnika:

Potrdjujem, da sem bil seznanjen s pogoji garancije in posledicami neupoštevanja navodil v navodilih za uporabo in garancijskem listu. Znani so mi pogoji te garancije, kar potrjujem z lastnoročnim podpisom:

.....

Datum in kraj

.....

Podpis uporabnika

I. Odgovornost za Proizvod

1. Garant - Dedra Exim Sp. z o.o. s sedežem v Pruškovu, naslov: ul. 3 Maja 8, 05-800 Pruszków, Poljska, št. KRS (vpisa v državni sodni register Poljske) 0000062517, vpis izvršilo Okrajno sodišče za gl. mesto Varšavo v Varšavi, njegov 14. gospodarski oddelek Državnega sodnega registra (KRS - Krajowy Rejestr Sądowy), davčna številka 527-020-49-33, osnovni kapital: 100.980,00 PLN.
2. Garant pod pogoji, določenimi v tem garancijskem listu, podeljuje garancijo za Proizvod, ki ga je dobavil.
3. Odgovornost iz naslova garancije zajema samo napake, izhajače iz razlogov, prisotnih v samem Proizvodu v času njegove izdaje uporabniku.
4. Garancija daje Uporabniku pravico do brezplačne odprave napake na Proizvodu, če se napako odkrije v garancijskem obdobju. Način odprave napake na Proizvodu (metoda odprave napake) je odvisen od odločitve Garanta. Garant si za primer svoje ugotovitve, da popravila ni možno izvesti, pridržuje pravico do zamenjave okvarjenega elementa ali celotnega Proizvoda za brezhibnim, znižanja cene Proizvoda ali odstopa od pogodbe.
5. V odnosu do Uporabnika, ki ni potrošnik v smislu poljskega Civilnega zakonika (Kodeks Cywilny) z dne 23. aprila 1964., je odškodninska odgovornost Garanta za škodo, ki izhaja iz te garancije in/ali je v zvezi z njeno sklenitvijo in izvajanjem, ne glede na pravni naslov, omejena do vrednosti brezhibnega Proizvoda, ki je okvarjen.

II. Garancijsko obdobje

Elementi Proizvoda	Trajanje garancijske zaščite
DED7918	36 mesecev od dneva nakupa Proizvoda, navedenega v tem garancijskem listu

III. Garancijski pogoji

1. Predložitev izpolnjenega garancijskega lista Proizvoda s strani Uporabnika ter dokazila okoliščin nakupa Proizvoda s strani Uporabnika, npr. v obliki blagajniškega potrdila, računa ipd. V cilju pravilne izvedbe reklamacijskega postopka se priporoča, naj Uporabnik skupaj s Proizvodom, ki ga reklamira, predloži vse elemente, navedene v „Kompletacija naprave“ v navodilih za uporabo.
2. Ravnanje Uporabnika skladno s priporočili v navodilih za uporabo in garancijskem listu.
3. Garancija zajema samo ozemlje Republike Poljske in EU.
4. Garancija ne zajema okvar Proizvoda, nastalih še zlasti zaradi:
 - a. Uporabnikovega neupoštevanja pogojev, določenih v Navodilih za uporabo, še zlasti glede pravilne uporabe, vzdrževanja in čiščenja;
 - b. Uporabnikove uporabe čistilnih ali vzdrževalnih sredstev, neskladnih z navodili za uporabo;
 - c. Uporabnikovega neustreznega skladiščenja in prevoza Proizvoda;
 - d. Uporabnikovih nepooblaščenih sprememb in/ali modifikacij Proizvoda brez dogovora z Garantom;
 - e. Uporabnikove uporabe potrošnega materiala v Proizvodu, neskladnega z navodili za uporabo.
5. Uporabnik, ki ni potrošnik v smislu poljskega Civilnega zakonika z dne 23. aprila 1964., izgubi garancijo za Proizvod, na katerem:
 - je Uporabnik odstranil, spremenil ali poškodoval serijske številke, datumske oznake in nazivne tablice;
 - je Uporabnik poškodoval plombe ali so na njih vidni znaki poseganja vanje s strani Uporabnika.
6. Pozor! Opravila, povezana z vsakodnevno uporabo Proizvoda, ki so med drugim navedena v navodilih za uporabo, izvaja Uporabnik sam in na lastne stroške.

IV. Reklamacijski postopek

1. V primeru ugotovitve nepravilnega delovanja Proizvoda se je treba pred prijavo reklamacije prepričati, da so bila pravilno opravljena vsa opravila, še zlasti tista, navedena v navodilih za uporabo.
2. Priporoča se reklamacijo prijaviti takoj, najbolje v 7 dneh od dneva opazitve napake na Proizvodu. Uporabnik, ki ni potrošnik v smislu poljskega Civilnega zakonika z dne 23.4.1964., izgubi pravice, izhajajoče iz te garancije, če reklamacije ne prijavi v 7 dneh.
3. Reklamacijo se lahko prijavi, med drugim, na mestu nakupa Proizvoda, v garancijskem servisu ali pisno s pismom, poslanim na naslov: Dedra Exim Sp. z o.o., ul. 3 Maja 8, 05-800 Pruszków, Poljska.
4. Uporabnik lahko prijavi reklamacijo z uporabo obrazca, ki je na voljo na spletni strani www.dedra.pl. ("Obrazec za prijavo reklamacije na podlagi garancije").
5. Naslovi garancijskih servisov za posamezne države so na voljo na www.dedra.pl. V primeru, da za dano državo ne bi bilo navedenega garancijskega servisa, se priporoča poslati reklamacijo na podlagi garancije na ta naslov: Dedra Exim Sp. z o.o., ul. 3 Maja 8, 05-800 Pruszków (Poljska).
6. V cilju varnosti Uporabnika se prepoveduje uporabo okvarjenega Proizvoda.
7. Pozor! Uporaba okvarjenega Proizvoda je nevarna za zdravje in življenje Uporabnika.
8. Obveznosti iz garancije bodo izpolnjene v 14 delovnih dneh od dneva dostave reklamiranega Proizvoda.
9. Priporoča se pred dostavo okvarjenega Proizvoda le-tega očistiti. Priporoča se reklamirani Proizvod skrbno zaščititi pred poškodbami pri transportu (najbolje je reklamirani Proizvod dostaviti v originalni embalaži).
10. Garancijsko obdobje se podaljša za čas, v katerem Uporabnik Proizvoda, za katerega velja garancija, zaradi njegove okvare ni mogel uporabljati. Garancija ne izključuje, ne omejuje in začasno ne odpravlja pravic Uporabnika, izhajajočih iz predpisov o poročstvu za napake na prodani stvari. V skladu s členom 13(1) in (2) Uredbe (EU) 2016/679 Evropskega parlamenta in Sveta z dne 27. aprila 2016 o varstvu posameznikov pri obdelavi osebnih podatkov

in o prostom pretoku takih podataka ter o razveljavitvi Direktive 95/46/ES (v nadaljevanju: "RODO") vas obveščamo

1. Upravljalavec vaših osebnih podatkov, navedenih v obrazcu, je družba DEDRA-EXIM sp. z o.o. s sedežem v Pruszkowu, ul. 3 Maja 8, 05-800 Pruszków (v nadaljevanju: "upravljavec").

2. Vaši podatki bodo obdelani samo za namen izvedbe garancijskega postopka za aparat v skladu s členom 6(1)(b) Splošne uredbe o varstvu podatkov (v nadaljevanju: "GDPR") Posredovanje podatkov je prostovoljno, vendar je potrebno za izvedbo garancijskega postopka.

3. Vaši podatki se bodo obdelovali za čas trajanja obravnave izvedbe postopka jamstva in za namene arhiviranja v primeru potrebe po obrambi pred morebitnimi zahtevki zoper upravitelja, vendar ne dlje kot do njihovega zastaranja.

4. Vaši podatki se lahko razkrijejo samo subjektom, ki obdelujejo podatke v imenu upravljalca na podlagi pisne pogodbe o zaupanju obdelave osebnih podatkov, ki med drugim zagotavlja to zaupanih osebnih podatkov ne smejo uporabljati za druge namene, kot so določeni v pogodbi z upravljalcem.

5. vaši podatki ne bodo obdelani z avtomatiziranimi sredstvi, vključno z oblikovanjem profilov, in ne bodo preneseni v tretjo državo/mednarodno organizacijo.

6. Imate pravico do dostopa do vsebine svojih podatkov in pravico do popravka, izbrisa, omejitev obdelave, pravico do prenosljivosti podatkov in pravico do ugovora kadar koli.

7. Za vse zadeve v zvezi z obdelavo vaših osebnih podatkov s strani upravitelja se lahko obrnete na naslednji e-poštni naslov: daneosobowe@dedra.pl;

8. Imate pravico do pritožbe pri organu za varstvo podatkov;

HR Sadržaj

1. Opis uređaja
2. Namjena uređaja
3. Ograničenje uporabe
4. Tehnički podaci
5. Priprema za rad
6. Mrežna veza
7. Uključivanje uređaja
8. Korištenje uređaja
9. Aktivnosti tekućeg održavanja
10. Rezervni dijelovi i pribor
11. Samostalno rješavanje problema
12. Završetak uređaja
13. Obavijesti za korisnike o zbrinjavanju električnih i elektroničkih uređaja
14. Jamstveni list

Prijevod originalnog priručnika

Izjava o sukladnosti priložena je priručniku kao zaseban dokument. U nedostatku izjave o sukladnosti, obratite se tvrtki Dedra Exim Sp. z o. o. Opći sigurnosni propisi uključeni su u priručnik kao zasebna knjižica.

UPOZORENJE. Pročitajte sva upozorenja označena simbolom  i sve upute.

Nepoštivanje dolje navedenih upozorenja i sigurnosnih uputa može dovesti do strujnog udara, požara ili ozbiljne ozljede.

Sačuvajte sva upozorenja i upute za buduću uporabu.

1. Opis uređaja

Slika A: 1 - glavna ručka, 2 - prekidač, 3 - blokada prekidača, 4 - 'ep dr̄ava; 'etkica, 5 - blokada postavljanja kuta radne pete, 6 - radna peta, 7 - segmentni diskovi, 8 - leptir vijak koji pričvršćuje ležište diska, 9 - vode'i ležaj, 10 - usisavanje prašine, 11 - pomoćna ručka, 12 - tipka za blokadu vretena, 13 - podlošci

2. Namjena uređaja

Zidorez je uređaj namijenjen za suho rezanje kanala za kablove, cijevi i sl. u zidovima i podovima od tvrdih građevinskih materijala (cigla, beton itd.). Uređaj se također može koristiti za rezanje kanala u pločama.

Dopušteno je koristiti uređaj u renovacijskim i građevinskim radovima, radionicama za popravke, u amaterskim radovima, uz poštivanje uvjeta uporabe i dopuštenih uvjeta rada sadržanih u uputama za uporabu.

3. Ograničenje uporabe

Uređaj se smije koristiti samo u skladu s dolje navedenim "Dopuštenim uvjetima rada".

Ručna pila smije se koristiti samo s listovima kružne pile opisanim u odjeljku "Preporučeni listovi kružne pile". Pila se ne može koristiti za rezanje oblog drva (grane, trupci i sl.), a također je neprihvatljivo rezanje drugih materijala, poput metala, keramike, gipsanih ploča

Neovlaštene promjene u mehaničkoj i električnoj strukturi, bilo kakve izmjene, aktivnosti održavanja koje nisu opisane u priručniku smatrat će se nezakonitim i rezultirati trenutnim gubitkom prava na jamstvo, a izjava o sukladnosti postaje nevažeća.

Uporaba koja nije u skladu s namjeravanom uporabom ili nije u skladu s uputama za uporabu rezultirat će trenutnim gubitkom prava na jamstvo.

Dopušteni uvjeti rada
S1 - kontinuirani rad
Za uporabu isključivo unutra.

4. Tehnički podaci

Model uređaja	DED7918
Napon napajanja [V]	230
Frekvencija napajanja [Hz]	50
Nazivna snaga [W]	1500
Klasa zaštite	II
Stupanj zaštite od izravnog pristupa	IPX0
Promjer diska (mm)	125
Promjer otvora [mm]	22,2
Navoj	M14
Razina zvučnog tlaka LpA [dB(A)]	97,1
Nesigurnost mjerenja KpA [dB(A)]	3
Razina zvučne snage LwA [dB(A)]	108,1
Nesigurnost mjerenja KwA [dB(A)]	3
Razina vibracija izmjerena ručki ah, ID [m/s ²]	3,239
Nesigurnost mjerenja Ka [m/s ²]	1,5

Informacije o vibracijama i buci

Kombinirana vrijednost vibracija, Ah, i mjerna nesigurnost određene su u skladu s EN 60745-1 i dane su u tablici.

Emisije buke određene su u skladu s EN 60745-1 vrijednosti dane u gornjoj tablici.



Buka može oštetiti vaš sluh, uvijek koristite zaštitu za sluh tijekom rada!

Deklarirana ukupna vrijednost vibracija izmjerena je u skladu sa standardnom metodom ispitivanja i može se koristiti za usporedbu jednog uređaja s drugim. Navedena razina vibracija također se može koristiti za preliminarnu procjenu izloženosti vibracijama. Razina vibracija tijekom stvarne uporabe stroja može se razlikovati od deklariranih vrijednosti, ovisno o tome kako se koriste radni alati, posebno o vrsti obratka koji se obrađuje i o potrebi specificiranja mjera za zaštitu operatera. Za točnu procjenu izloženosti u stvarnim uvjetima uporabe, moraju se uzeti u obzir svi dijelovi radnog ciklusa, uključujući razdoblja kada je oprema isključena ili kada je uključena, ali se ne koristi.

5. Priprema za rad



Provedite sve pripremne radnje s uređajem isključenim iz izvora napajanja.

Nakon vađenja uređaja iz kutije provjerite jesu li svi elementi pričvršćeni na uređaj ispravni, potpuni i neoštećeni.

Pričvršćivanje pomoćne ručke

Uvrnite pomoćnu ručku u navojni otvor na kućištu (sl. A, 14). Provjerite je li ručka dobro zavrnuta i da li nije labava.

Ugradnja diska i odstojnih prstenova

Ovisno o širini otvora, potrebno je koristiti odgovarajući broj odstojnih prstenova. Za postavljanje odstojnih prstenova na vreteno:

- odvrnite poklopac diska

- blokirajte vreteno tipkom (Sl. B, 12)

- odvrnite pritisni prsten priloženim ključem za odvijanje diskova. Napomena: prsten se odvija u smjeru kazaljke na satu.

- uklonite segmentni disk i odstojne prstenove

- svaki prsten ima 4 mm debljine, disk ima 2 mm debljine, kako biste odredili broj prstenova za određeni utor, izračunajte širinu utora kao zbroj 2 x 2 mm (debljina diska) + broj prstenova x 4 mm. Na primjer, za utove širine 16 mm treba koristiti 3 prstena (ukupna debljina 12 mm, dva diska od 2 mm). Kada koristite prstenove, minimalna širina utora je 8 mm, maksimalna je 28 mm.

- nakon postavljanja odgovarajućeg broja prstenova, stavite disk, zaključajte vreteno i zategnite pritisni prsten. Napomena: prsten se zateže u smjeru suprotnom od kazaljke na satu.

- ponovno postavite i zategnite štitnik diska

Pričvršćivanje usisivača materijala

Tijekom rada uređaja stvara se velika količina prašine. Kako bi smanjili količinu prašine koja ulazi u okolinu, koristite usisivač prašine (npr. industrijski usisivač). Spojite kraj cijevi industrijskog usisavača na utičnicu za usisavanje prašine (sl. B, 10) (napomena: unutarnji promjer utičnice za usisavanje je 36 mm). Za spoj se može koristiti gumeni reduktor.

Postavljanje dubine

Za postavljanje dubine brazde, otpustite gumb za postavljanje kuta radne stope (sl. A, 5). Postavite radnu stopu (sl. A, 8) u željeni položaj. Zategnite maticu.

Okavo pripremljen uređaj spreman je za rad.

6. Mrežna veza

Prije spajanja uređaja na izvor napajanja provjerite odgovara li napon napajanja vrijednosti navedenoj na natpisnoj pločici.

Instalacija napajanja mora biti izvedena u skladu s osnovnim zahtjevima za električne instalacije i ispunjavati sigurnosne zahtjeve. Parametri minimalnog presjeka strujnog kabela i nazivne vrijednosti osigurača ovisno o snazi uređaja navedeni su u tablici ispod:

Snaga uređaja [W]	Minimalni presjek kabela [mm ²]	Minimalna vrijednost osigurača tipa B [A]
1400+2300	1,5	16

Montažu treba izvršiti ovlaštenu električar. Pri uporabi produžnih kabela pazite da poprečni presjek žile nije manji od potrebnog (vidi tablicu). Položite električni kabel tako da se tijekom rada ne prereže. Nemojte koristiti oštećene produžne kabele. Povremeno provjerite stanje kabela za napajanje. Nemojte povlačiti kabel za napajanje.

7. Uključivanje uređaja



Prije pokretanja uređaja nužno je izvršiti radnje opisane u poglavlju "Priprema za rad".

Uređaj se uključuje pritiskom na tipku na glavnoj ručki (sl. A, 2). Za uključivanje uređaja pritisnite gumb za zaključavanje prekidača (sl. A, 3), a zatim gumb prekidača. Uređaj će raditi dok se prekidač ne otpusti.

Prije početka rada provjerite ispravnost rada uređaja. Da biste to učinili, okrenite disk prema dolje i uključite uređaj na oko 1 minutu bez opterećenja, a zatim isključite uređaj. Nakon takvog testa, rezač je spreman za rad.

8. Korištenje uređaja

Odredite širinu i dubinu rezanja. Postavite dubinu i širinu rezanja na uređaju (vidi točku 6). Na površini označite crtu po kojoj će se povući rez. Uključite rezač zidova, pustite da oštrice postignu maksimalnu brzinu. Postavite radnu stopu na takav način da ležaj za vođenje dođe u dodir s materijalom, zatim stavite oštrice u materijal. Vodite uređaj duž linije rezanja bez pretjeranog pritiska. Držite uređaj s obje ruke. Nakon izrade reza uređaj odmaknite od površine materijala i isključite ga.

Preopterećenje

Uređaj je opremljen zaštitom od preopterećenja. U slučaju preopterećenja, osigurač će isključiti motor. Pričekajte nekoliko minuta i ponovno pokrenite uređaj

9. Aktivnosti tekućeg održavanja



Sve servisne aktivnosti obavljajte s uređajem isključenim iz izvora napajanja.

Prije svakog pokretanja:

- Provjerite stanje kabla za napajanje.
- Provjerite jesu li otvori za ventilaciju motora začepljeni ili prljavi. Ukoliko je to potrebno, propuštite uređaj komprimiranim zrakom.

Nakon svake upotrebe:

- Izvadite utikač iz utičnice kako biste izbjegli slučajnu aktivaciju od strane trećih osoba.
- Kucišite redovito brišite mekom krpom.
- Izbjegavajte nakupljanje prašine u uređaju, propuštite ventilacijske otvore komprimiranim zrakom.

Zamjena elektrografitnih četkica

Redovito provjeravajte stanje elektrografitnih četkica i mijenjajte ih. Preporučena minimalna visina četkica je 5 mm.

Odvijte vijke poklopaca četkica (Sl. A, 4), skinite kapice četkica i nježno izvucite četkice. Umetnite nove četkice u držače četkica i ponovno zategnite čepove.

Skladištenje

Nakon završetka rada očišćeni uređaj spremite na mjesto zaštićeno od pristupa djece.

10. Rezervni dijelovi i pribor

Pribor dostupan za prodaju: segmentni diskovi 125 x 22,2: H1243, H1193, H1107 Za kupnju rezervnih dijelova i pribora obratite se Dedra Exim Service. Podaci za kontakt nalaze se na 1. stranici priručnika.

Prilikom naručivanja rezervnih dijelova, molimo navedite broj serije na pločici s tehničkim podacima i broj dijela iz crteža sklopa.

Tijekom jamstvenog roka popravci se obavljaju prema uvjetima navedenim u jamstvenom listu. Proizvod vratite na popravak na mjestu kupnje (prodavatelj je dužan prihvatiti reklamirani proizvod), pošaljite ga u centralni servis Dedra Exima ili ga pošaljite u servis najbliži vašem mjestu stanovanja (popis usluga na www.dedra.pl). Molimo priložite ispunjeni jamstveni list. Nakon isteka jamstvenog roka popravke obavlja centralni servis. Oštećeni proizvod potrebno je poslati u servis (troškove dostave snosi korisnik).

11. Samostalan rješavanje problema



Isključite uređaj iz napajanja prije nego pokušate sami otkloniti kvar.

Problem	Uzrok	Riješenje
Uređaj ne radi	Kabel za napajanje je krivo spojen ili oštećen	Stavite utikač dublje u utičnicu, provjerite kabel za napajanje. Ukoliko je kabel oštećen, ne mijenjajte sami oštećeni kabel za napajanje, odnesite uređaj na servis.
	U utičnici nema napona	Provjerite napon u utičnici. Provjerite nije li osigurač iskočio.
	Oštećen je prekidač	Zamijenite prekidač novim - uređaj predajte servisu.
Niska učinkovitost rada	Motor nema snage, teško se pokreće	Istrošene četkice Zamijenite novim - uređaj predajte servisu.
	Istrošeni segmentni diskovi	Zamijenite diskove.

12. Završetak uređaja

1. Mrežni rezač zidova - 1 kom. 2. Segmentirani diskovi 125 x 22,2 - 2 komada, 3. Odstojni prstenovi - 6 komada, 4. Pomoćna ručka - 1 kom, 5. Ključ za odvijanje diska - 1 kom, 6. Dlijeto za čišćenje reza 1 kom.

13. Obavijesti za korisnike o zbrinjavanju električnih i elektroničkih uređaja (odnosi se na kućanstva.)



Ovaj simbol postavljen na proizvode ili popratnu dokumentaciju obavještava da se neispravni električni ili elektronički uređaji ne smiju odlagati s kućnim otpadom. Ispravan postupak u slučaju potrebe za zbrinjavanjem, ponovnom uporabom ili oporabom komponenti sastoji se od prijenosa uređaja na specijalizirano sabirno mjesto, gdje će biti besplatno prihvaćen. Informacije o lokacijama sabirnih točaka otpadne opreme pružaju lokalne vlasti, npr. na svojim web stranicama.

Pravilno zbrinjavanje uređaja omogućuje očuvanje dragocjenih resursa i izbjegavanje negativnog utjecaja na zdravlje i okoliš, do kojeg dolazi zbog mogućnosti da uređaji sadrže opasne tvari, smjese i sastavne dijelove.

Nepravilno odlaganje otpada podliježe kaznama predviđenim relevantnim lokalnim propisima.

Korisnici u zemljama Europske unije: Ako trebate odložiti električnu ili elektroničku opremu, obratite se najbližem prodavaču ili dobavljaču za dodatne informacije.

Odlaganje u zemljama izvan Europske unije: Ovaj simbol vrijedi samo za zemlje Europske unije. Ako trebate zbrinuti ovaj proizvod, obratite se lokalnim vlastima ili trgovcu radi pravilnog zbrinjavanja. Odlaganje u zemljama izvan Europske unije: Ovaj simbol vrijedi samo za zemlje Europske unije. Ako trebate zbrinuti ovaj proizvod, obratite se lokalnim vlastima ili trgovcu radi pravilnog zbrinjavanja.

Jamstveni list

na

Zidorex

Kataloški broj: DED7918 br. partije:.....

(u daljnjem tekstu Proizvod)

Datum nabavke Proizvoda:

Pečat prodavača

Datum i potpis prodavača:

Izjava Korisnika:

Potvrđujem da sam upoznat s uvjetima jamstva i posljedicama nepoštivanja smjernica sadržanih u Uputama za upotrebu i jamstvenom listu. Upoznat sam s uvjetima ovog jamstva, što potvrđujem svojim potpisom:

.....

Datum i mjesto

.....

Potpis Korisnika

I. Odgovornost za Proizvod

1. Jamac - Dedra Exim Sp. z o.o. sa sjedištem u Pruszkówu, adresa: ul. 3 Maja 8, 05-800 Pruszków, KRS 0000062517, Općinski sud za glavni grad Varšavu u Varšavi, XIV Gospodarski odjel Državnog sudskog registra, PIB 527-020-49-33, osnovni kapital: 100 980.00 PLN.

2. Pod uvjetima navedenim u ovom jamstvenom listu, Jamac daje jamstvo za Proizvod koji dolazi iz Jamčeve distribucije.

3. Odgovornost iz jamstva pokriva samo nedostatke koji proizlaze iz razloga koji su u Proizvodu u trenutku njegove predaje Korisniku.

4. Pod jamstvom, Korisnik stječe pravo na besplatan popravak Proizvoda, ako se kvar otkrije tijekom jamstvenog roka. Način popravka Proizvoda (metoda popravka) ovisi o odluci Jamca. Ako Jamac utvrdi da ga je nemoguće popraviti, Jamac zadržava pravo zamijeniti neispravan element ili cijeli Proizvod ispravnim, smanjiti cijenu Proizvoda ili odstupiti od ugovora.

5. U odnosu na Korisnika koji nije potrošač u smislu Zakona od 23. travnja 1964. Građanski zakonik, odgovornost Jamca za štetu koja proizlazi iz ovog jamstva i/ili u vezi s njegovim sklapanjem i izvršenjem, bez obzira na pravni naslov, ograničena je na maksimalnu vrijednost neispravnog Proizvoda.

II. Jamstveni rok

Elementi Proizvoda	Jamstveni rok
DED7918	36 mjeseca od datuma kupnje Proizvoda prikazanog u ovom jamstvenom listu

III. Uvjeti korištenja jamstva

1. Predočenje od strane korisnika popunjenog jamstvenog lista Proizvoda i potvrđivanje od strane Korisnika okolnosti kupnje Proizvoda, npr. predočenjem računa, fakture itd. Kako bi učinkovito riješili reklamaciju preporuča se da Korisnik dostavi sve elemente navedene u "Kompletu uređaja" zajedno s Proizvodom za reklamaciju koja se nalazi u Uputama za upotrebu.

2. Poštovanje od strane korisnika preporuka sadržanih u Uputama za uporabu i jamstvenom listu.

3. Jamstvo vrijedi isključivo na području Republike Poljske i EU.

4. Jamstvo ne obuhvaća kvarove Proizvoda nastale posebno kao rezultat:

- a. Nepoštivanja od strane Korisnika uvjeta navedenih u Uputama za uporabu, posebno u pogledu pravilnog korištenja, održavanja i čišćenja;
- b. Korištenja od strane Korisnika sredstava za čišćenje ili održavanje koja nisu u skladu s Uputama za uporabu;
- c. Nepravilnog skladištenja i transporta Proizvoda od strane Korisnika;
- d. Neovlaštene izmjene i/ili modifikacije Proizvoda od strane Korisnika koje nisu dogovorene s Jamcem;
- e. Korištenja od strane Korisnika potrošnog materijala u Proizvodu koji nije u skladu s Uputama za uporabu.

5. Korisnik koji nije potrošač u smislu zakona od 23. travnja 1964. Građanski zakonik gubi jamstvo na Proizvod u kojem:

- je Korisnik je uklonio, promijenio ili oštetio serijske brojeve, oznake datuma i natpisne pločice;
- pečati su oštećeni od strane Korisnika ili pokazuju znakove manipulacije od strane Korisnika.

6. Pozor! Radnje povezane sa svakodnevnim radom Proizvoda, koje proizlaze, između ostalog iz Upute za uporabu Korisnik je dužan provoditi samostalno i o svom trošku.

IV. Procedura reklamacije

1. U slučaju utvrđivanja neispravnog rada Proizvoda, prije podnošenja reklamacije, provjerite jesu li sve radnje navedene posebno u Uputama za uporabu, izvršene ispravno.

2. Preporučujemo podnošenje reklamacije odmah, najbolje u roku od 7 dana od dana uočavanja kvara Proizvoda. Korisnik koji nije potrošač u smislu zakona od 23. travnja 1964. Građanski zakonik gubi prava koja proizlaze iz ovog jamstva ako se reklamacija ne podnese u roku od 7 dana.

3. Reklamacija se može podnijeti, između ostalog, na mjestu kupnje Proizvoda, u jamstvenom servisu ili pismeno na sljedeću adresu: Dedra Exim Sp. z o.o., ul. 3 Maja 8, 05-800 Pruszków.

4. Korisnik može podnijeti reklamaciju putem obrasca dostupnog na web stranici www.dedra.pl. ("Obrazac za reklamaciju").

5. Adrese jamstvenih servisa za pojedine zemlje dostupne su na web stranici www.dedra.pl. U slučaju nedostatka jamstvenog servisa za određenu zemlju, preporuča se slanje reklamacija na sljedeću adresu: Dedra Exim Sp. z o.o. ul. 3 Maja 8, 05-800 Pruszków (Poljska).

6. S obzirom na sigurnost Korisnika, zabranjeno je koristiti neispravan proizvod.

7. Pozor! Korištenje neispravnog Proizvoda opasno je za zdravlje i život Korisnika.

8. Izvršenje obveza koje proizlaze iz jamstva održat će se u roku od 14 radnih dana od dana isporuke Proizvoda koji korisnik reklamira.

9. Prije dostave neispravnog Proizvoda na reklamaciju, preporuča se čišćenje. Preporuča se da se reklamirani Proizvod pažljivo zaštiti od oštećenja tijekom transporta (preporuča se isporuka reklamiranog Proizvoda u originalnom pakiranju).

10. Jamstveni rok se produljuje za vrijeme tijekom kojeg ga Korisnik nije mogao koristiti zbog kvara na Proizvodu obuhvaćenom jamstvom.

Jamstvo ne isključuje, ograničava ili suspendira prava Korisnika koja proizlaze iz odredbi o jamstvu za nedostatke na prodanom artiklu.

Prema čl. 13 sek. 1 i sljed. 2. Uredbe (EU) 2016/679 Europskog parlamenta i Vijeća od 27. travnja 2016. o zaštiti fizičkih osoba u vezi s obradom osobnih podataka i slobodnom kretanju takvih podataka te stavljanju izvan snage Direktive 95/46. /EC, obavještavamo vas

1. Administrator Vaših osobnih podataka navedenih u formularu je DEDRA-EXIM sp. z o. o. sa sjedištem u Pruszkówu, ul. 3 Maja 8, 05-800 Pruszków (u daljnjem tekstu: "Administrator").

2. Vaši podaci će se obrađivati isključivo u svrhu provedbe jamstvenog postupka uređaja sukladno čl. 6 st. 1 slovo. b opće uredbe o zaštiti podataka (u daljnjem tekstu: "GDPR") Davanje podataka je dobrovoljno, ali nužno za provedbu jamstvenog postupka.

3. Vaši podaci će se obrađivati za vrijeme trajanja jamstvenog postupka te za potrebe arhiviranja u slučaju potrebe obrane od bilo kakvih potraživanja prema Administratoru, najduže do isteka istih.

4. Vaši podaci mogu se priopćiti samo subjektima koji obrađuju podatke za administratora na temelju pisanog ugovora o povjeravanju obrade osobnih podataka koji između ostalog daje: tehnička služba, održavanje hostinga ili web stranica, IT služba, kurirska tvrtka. Dobavljači Administratora dužni su osigurati sigurnost podataka i ispunjavati uvjete važećih zakona vezanih uz zaštitu osobnih podataka te ne smiju koristiti povjerene osobne podatke u druge svrhe osim onih navedenih u ugovoru s Administratorom.

5. Vaši podaci neće se obrađivati na automatizirani način, uključujući u obliku profiliranja, i neće se prenositi u treću zemlju/međunarodnu organizaciju.

6. Imate pravo pristupa svojim podacima te pravo na ispravak, brisanje, ograničenje obrade, pravo na prijenos podataka, pravo na prigovor u bilo kojem trenutku.

7. Za sva pitanja vezana uz obradu Vaših osobnih podataka od strane Administratora, možete nas kontaktirati na sljedeću e-mail adresu: daneosobowe@dedra.pl.;

8. Imate pravo podnijeti pritužbu tijelu nadležnom za zaštitu osobnih podataka

ВГ Сadržание

1. Описание на устройството
 2. Предназначение на устройството
 3. Ограничение на използването
 4. Технически данни
 5. Подготовка за работа
 6. Свързване към електрическата мрежа
 7. Включване на уреда
 8. Работа на уреда
 9. Рутинна поддръжка
 10. Резервни части и принадлежности
 11. Отстраняване на собствени неизправности
 12. Сглобяване на уреда
 13. Информация за потребителите относно изхвърлянето на електрическо и електронно оборудване
 14. Гаранционна карта
- Превод на оригиналните инструкции**

Декларацията за съответствие е приложена към ръководството като отделен документ. При липса на Декларация за съответствие, моля, свържете се с Дедра Ексим ООД.

Общите правила за безопасност са приложени към ръководството като отделна брошура.



ПРЕДУПРЕЖДЕНИЕ. Прочетете всички предупреждения, обозначени със символа,  и всички инструкции..

Неспазването на следните предупреждения и инструкции за безопасност може да доведе до токов удар, пожар или сериозно нараняване.

Запазете всички предупреждения и инструкции за бъдеща употреба.

1. Описание на устройството

Рис. А: 1 – главна дръжка, 2 – изключвател, 3 – блокиране на изключвателя, 4 – запушалка на четкодържача, 5 – блокиране на настройка на ъгъла на поставяне на работното стъпало, 6 – работно стъпало, 7 – сегментни дискове, 8 – крилат винт, предпазващ гнездо на диска, 9 – направляващ лагер, 10 –

гнездо за изсмукване на прах, 11 – спомагателна дръжка, 12 - копче за блокиране на вретеното, 13 – дистанционни шайби.

2. Предназначение на устройството

Мрежовият стенорез е устройство, предназначено за сухо изрязване на канали за кабели, тръби и т.н. в стени и подове от твърди строителни материали (тухла, бетон и т.н.) Устройството може също така да се използва за рязане на ивици в плочите.

Трионът дава възможност за извършване на основни операции по рязане на дървени компоненти, като например: надлъжни, напречни и скосени разрези. Машината може да се използва при ремонтни и строителни дейности, в ремонтни работилници, при любителски работи, като се спазват условията за използване и допустимите условия на работа, посочени в ръководството за експлоатация.

3. Ограничение на използването

Машината може да се използва само в съответствие с "Разрешените условия на работа" по-долу.

Неразрешените промени в механичната и електрическата конструкция, всякакви модификации, операции по поддръжката, които не са описани в инструкциите за експлоатация, ще бъдат третираны като незаконни и ще доведат до незабавна загуба на гаранционни права, а декларацията за съответствие ще стане невалидна.

Всяка употреба, която не е предвидена или не съответства на инструкциите за експлоатация, води до незабавна загуба на гаранционни права.

**Допустими работни условия
S1 – непрекъсната работа
Да се използва вътре в помещения.**

4. Технически данни

Модел на устройството	DED7918
Захранващо напрежение [V]	230
Захранваща честота [Hz]	50
Номинална мощност [W]	1500
Клас на защита	II
Степен на защита от директен достъп	IPX0
Диаметър на диска [mm]	125
Диаметър на отвора [mm]	22,2
Резба	M14
Ниво на налягане на звука LpA [dB(A)]	97,1
Измервателна несигурност KpA [dB(A)]	3
Ниво на сила на звука LpA [dB(A)]	108,1
Измервателна несигурност KwA [dB(A)]	3
Ниво на колебанията, измерено по дръжката ah,1D [m/s2]	3,239
Несигурност на измерването K [m/s2]	1,5

Информация за вибрациите и шума

Комбинираната стойност на вибрациите ah и неопределеността на измерването са определени в съответствие с EN 60745-1 и са дадени в таблицата.

Емисиите на шум са определени в съответствие с EN 60745-1, а стойностите са дадени в таблицата по-горе.



Шумът може да причини увреждане на слуха, винаги носете защита на слуха, когато работите!

Декларираната обща стойност на вибрациите е измерена съгласно стандартен метод за изпитване и може да се използва за сравняване на едно оборудване с друго. Обявеното ниво на вибрациите може да се използва и за предварителна оценка на експозицията на вибрации. Нивото на вибрациите по време на действителното използване на оборудването може да се различава от обявените стойности в зависимост от използването на работните инструменти, по-специално от вида на обработвания детайл и необходимостта от определяне на мерки за защита на оператора. За да се направи точна оценка на експозицията в условията на действителна употреба, трябва да се вземат предвид всички части на работния цикъл, включително периодите, когато машината е изключена или когато е включена, но не се използва за работа.

5. Подготовка за работа



Извършвайте всички подготвителни работи, когато устройството е изключено от електрическата мрежа.

След като извадите устройството от кутията, проверете дали всичките елементи, приложени към устройството са изправни, комплектни и неповредени..

Поставяне на спомагателната дръжка

Завинтете спомагателната дръжка в отвор с резба в корпуса (рис. А, 14). Проверете дали дръжката е правилно затегната и дали няма хлабини.

Поставяне на дисковете и на дистанционните пръстени

В зависимост от широчина на пролука използвайте съответно количество дистанционни пръстени. За да сложите дистанционните пръстени върху вретеното:

- отвийте прикритието на диска

- блокирайте вретеното с копчето (рис. В, 12)

- отвийте притискащия пръстен с приложения ключ за отвиване на дисковете.

Бележка: пръстенът се отвива в посока на часовниковата стрелка.

- свалете сегментния диск и дистанционните пръстени

- дебелината на всеки пръстен е 4 mm, дебелината на диска е 2 mm, за да определите количество пръстени за дадената пролука, изчислете широчина на пролука като сума от 2 x 2 mm (дебелината на диска) + количество пръстени x 4 mm. Напр. за пролуки с широчина 16 mm трябва да се използват

3 пръстена (общата дебелина 12 mm, два диска по 2 mm). При употреба на пръстени минималната широчина на пролуката е 8 mm, максималната 28 mm. - след поставяне на съответно количество пръстени сложете диска, блокирайте вретеното и затегнете притискащия пръстен. Бележка: пръстенът се затяга в посока срещу часовниковата стрелка.
 - поставете и затегнете прикритието на диска
 Присъединяване на изсмукване на прах
 При работа с устройството възниква много силно запрашване. За да намалите попадащото в околната среда количество прах, използвайте изсмукване на прах (напр. промишлена прахосмукачка). Към гнездото за изсмукване на прах (рис. В, 10) присъединете накрайника на тръбата на промишлена прахосмукачка (бележка: вътрешният диаметър на гнездото за изсмукване е 36 mm). За съединението може да се използва гумен редуктор.
 Настройка на дълбочината
 За да настроите дълбочина на набраздането, отпуснете въртока за промяна на настройка на ъгъла на работното стъпало (рис. А, 5). Поставете работното стъпало (рис. А, 8) в желателното положение. Затегнете гайката. Така подготвеното устройство е готово за работа.

6. Свързване към електрическата мрежа

Преди да свържете уреда към електрическата мрежа, се уверете, че захранващото напрежение отговаря на стойността, посочена на табелката с номиналните стойности.

Инсталацията на захранването трябва да отговаря на съществените изисквания за електрически инсталации и да отговаря на изискванията за безопасност при употреба. Параметрите за минималното сечение на захранващия кабел и номиналната стойност на предпазителя, в зависимост от мощността на уреда, са дадени в следната таблица:

Захранване на устройството [W]	Минимално напречно сечение на проводника [mm ²]	Минимална стойност на предпазител тип B [A]
1400+2300	1,5	16

Монтажът трябва да се извърши от квалифициран електротехник. Когато използвате удължителни кабели, уверете се, че сечението на проводниците не е по-малко от необходимото (вж. таблицата). Разположете електрическия кабел така, че да няма опасност от прерязване по време на работа. Не използвайте повредени удължителни кабели. Периодично проверявайте състоянието на захранващия кабел. Не дърпайте за захранващия кабел.

7. Включване на уреда

ВНИМАНИЕ Преди да стартирате устройството, е необходимо да следвате стъпките, описани в раздел "Подготовка за работа".

За включване на устройството служи копчето в главната дръжка (рис. А, 2). За да включите устройството, натиснете копчето за блокиране на изключвателя (рис. А, 3), а след това копчето на изключвателя. Устройството ще работи до освобождаване на изключвателя.

Преди да започнете работа, проверете дали устройството работи правилно. За целта насочете диска надолу и включете устройството за ок. 1 минута без натоварване, след това изключете устройството. След такъв тест стенорезът е готов за работа.

8. Работа на уреда

Определете широчината и дълбочината на браздата. Настройте дълбочината и широчината на рязане в устройството (виж точка 6). Маркирайте по повърхността линията, по която ще бъде направена браздата. Включете стенореза, изчакайте докато дисковете достигнат максималните обороти. Приложете работното стъпало така, че направляващият лагер да влезе в контакт с материала, след това въведете дисковете в материала. Направлявайте устройството по линията на рязане, без излишни усилия. Дръжте устройството с двете ръце. След като направите браздата, отместете устройството от повърхността на материала и го изключете.

Претоварване

Устройството е оборудвано със защита от претоварване. При претоварване предпазителят ще предизвика изключване на двигателя. Изчакайте няколко минути и стартирайте устройството отново.

9. Рутинна поддръжка

ВНИМАНИЕ Извършвайте всички операции по поддръжката, когато устройството е изключено от електрозахранването.

Преди всяко пускане:

- Проверявайте състояние на захранващия кабел.
- Проверявайте дали вентилационните отвори на двигателя не са прикрити или замърсени. При необходимост продухайте устройството със състен въздух.

След всяка употреба:

- Извадете щепсела от гнездото, за да избегнете случайно включване от външни лица.
- Редовно протривайте корпуса с мека кърпичка.
- Избягвайте натрупване на прах в устройството, продухайте вентилационните пролуки със състен въздух.

Замяна на електрографитни четки

Редовно проверявайте състояние на електрографитните четки и заменяйте ги. Препоръчаната минимална височина на четките е 5 mm.

Отвийте винтовете на покритията на четките (Рис. А, 4), сваляте запушалките на четките и леко извадете четките. Сложете в четкодържачите нови четки, затегнете обратно запушалките.

Съхраняване

След приключване на работа съхранявайте почистеното устройство на мястото, предпазено от достъп на деца.

10. Резервни части и принадлежности

Акcesoарите, достъпни в продажба: сегментни дискове 125 x 22,2: H1243, H1193, H1107

За закупуване на резервни части и акcesoари се свържете с Dedra Exim Service. Данните за контакт можете да намерите на страница 1 от ръководството.

Когато поръчвате резервни части, моля, посочете номера на партидата върху табелката с имената и номера на частта от монтажния чертеж.

По време на гаранционния период ремонтите се извършват в съответствие с условията на гаранционната карта. Моля, предайте дефектния продукт за ремонт на мястото на покупката (продавачът е длъжен да приеме дефектния продукт), изпратете го в централния сервизен център на Dedra Exim или го изпратете в сервизния център, който е най-близо до вашето местоживее (списък на сервизните центрове на www.dedra.pl). Моля, приложете попълнената гаранционна карта. След изтичане на гаранционния срок ремонтите се извършват от централния сервиз. Изпратете дефектния продукт до сервизния център (транспортните разходи се заплащат от потребителя).

11. Отстраняване на собствени неизправности

ВНИМАНИЕ Преди да започнете самостоятелно да отстранявате неизправности, изключете устройството от електрическата мрежа.

Проблем	Причина	Решение
Устройството не работи	Захранващият кабел е неправилно присъединен или повреден	Пъхнете щепсела по-дълбоко в гнездото, проверете захранващия кабел. Ако установите повреда на захранващия кабел, предадете устройството в сервизен пункт.
	В гнездото няма напрежение	Проверете напрежение в гнездото. Проверете дали предпазителят не е задействан.
	Изключвателят е повреден	Заменете изключвателя с нов - предадете устройството в сервизен пункт.
	Двигателят е без мощност, трудно стартира	Износени четки. Заменете с нови - предадете устройството в сервизен пункт.
Ниска производителност на работа	Износени сегментни дискове	Заменете дискове.

12. Сглобяване на уреда

1. Мрежов стенорез – 1 бр. 2. Сегментни дискове 125 x 22,2 – 2 бройки, 3. Дистанционни пръстени – 6 бройки, 4. Спомагателна дръжка – 1 бройка, 5. Ключ за отвиване на дискове – 1 бройка, 6. Длето за почистване на пролука 1 бройка.

13. Информация за потребителите относно изхвърлянето на електрическо и електронно оборудване (засяга домакинствата)



Символът, изобразен върху продуктите или придружаващата ги документация, указва, че дефектното електрическо или електронно оборудване не трябва да се изхвърля заедно с битовите отпадъци.

Ако трябва да изхвърлите, да използвате повторно или да възстановите компоненти, е правилно да ги занесете в специализиран пункт за събиране, където ще бъдат приети безплатно. Информация за местоположението на пунктовете за събиране на употребявано оборудване се предоставя от местните власти, например на техните уебсайтове. Правилното рециклиране на устройствата ви позволи да спестите ценни ресурси и да избегнете отрицателни въздействия върху здравето и околната среда в резултат на възможното наличие на: опасни вещества, смеси и компоненти в оборудването.

Неправилното изхвърляне на отпадъци е свързано с риск от санкции съгласно съответните местни разпоредби.

Потребители в страни от ЕС: Ако трябва да изхвърлите електрическо или електронно оборудване, моля, свържете се с най-близкия пункт за продажба или с вашия доставчик, който ще ви предостави допълнителна информация. Изхвърляне в страни извън Европейския съюз: Този символ се отнася само за страните от Европейския съюз. Ако желаете да изхвърлите този продукт, моля, свържете се с местните власти или с търговеца за правилния начин на изхвърляне.

Гаранционна карта

на

Стенорез

Номер на поръчката: DED7918 Номер на партидата:

(наричан по-долу "Продуктът")

Дата на закупуване на продукта:

Печат на дилъра

Дата и подпис на продавача:

Изявление на потребителя:

Потвърждавам, че съм информиран за условията на гаранцията и последиците от неспазването на указанията в инструкцията за експлоатация и гаранционната карта. Запознат съм с условията на тази гаранция, което потвърждавам със саморъчния си подпис:

.....

Дата и място

.....

Подпис на потребителя

I. Отговорност за продукта

1. Гарант - „Dedra-Exim” Sp. z o.o. със седалище в Прушков, адрес: гр: ул. 3 Маја 8, 05-800 Pruszków, KRS 0000062517, Окръжен съд на град Варшава във Варшава, XIV икономическо отделение на Националния съдебен регистър, NIP 527-020-49-33, акционерен капитал: 100 980,00 ЛВ.

2. При условията, изложени в настоящия гаранционен сертификат, гарантът предоставя гаранция за продукта, който произхожда от дистрибуцията на гаранта.

3. Отговорността по гаранцията покрива само дефекти, произтичащи от причини, присъщи на Продукта в момента на предоставянето му на Потребителя.

4. По силата на гаранцията Потребителят получава право на безплатен ремонт на Продукта, ако дефектът се е появил по време на гаранционния период. Методът на ремонт на Продукта (метод на ремонт) е по преценка на Гаранта. Ако Гарантът установи, че поправката не е възможна, той си запазва правото да замени дефектния елемент или целия Продукт с такъв без дефекти, да намали цената на Продукта или да се откаже от договора.

5. По отношение на потребител, който не е потребител по смисъла на Закона от 23 април 1964 г. Гражданския кодекс, отговорността на Гаранта за вреди, произтичащи от тази гаранция и/или във връзка с нейното сключване и изпълнение, независимо от правния титул, е ограничена до максималния размер на стойността на дефектния Продукт..

II. Гаранционен период

Компоненти на продукта	Продължителност на гаранционната защита
DED7918	36 месеца от датата на закупуване на Продукта, както е посочено в тази гаранционна карта

III. Условия за упражняване на гаранцията

1. Потребителят трябва да представи попълнената гаранционна карта на Продукта и да докаже обстоятелствата на закупуване на Продукта от Потребителя, напр. чрез представяне на касова бележка, фактура и др. За целите на ефективната обработка на жалби се препоръчва Потребителят да представи заедно с Продукта всички елементи, определени в "Комплектоване на устройството", включени в Ръководството за потребителя, за целите на рекламацията.

2. Потребителят трябва да спазва инструкциите в ръководството за потребителя и гаранционната карта.

3. Гаранцията обхваща само територията на Република Полша и ЕС.

4. Гаранцията не покрива дефекти на Продукта, произтичащи по-специално от:

a. Неспазване от страна на Потребителя на условията, посочени в Ръководството за потребителя, по-специално по отношение на правилната експлоатация, поддръжка и почистване;

b. Използването от страна на потребителя на продукти за почистване или поддръжка, несъответстващи на инструкциите за експлоатация;

c. Неподходящо съхранение и транспортиране на Продукта от страна на Потребителя;

d. Неразрешени промени и/или модификации на Продукта от страна на Потребителя, които не са били съгласувани с Гаранта;

e. Използване от страна на Потребителя на консумативи в Продукта, които не съответстват на Ръководството за потребителя.

5. Потребителят, който не е потребител по смисъла на Закона от 23 април 1964 г. - Граждански кодекс, губи гаранцията за Продукта. Гражданския кодекс, губи гаранцията за Продукта, в който:

- серийните номера, обозначенията за дата и табелките с имената са били отстранени, променени или повредени от Потребителя;

- пломбите са били повредени от потребителя или имат следи от манипулация от страна на потребителя.

6. Внимание: Потребителят извършва дейностите, свързани с ежедневната експлоатация на Продукта, произтичащи, наред с другото, от Ръководството за потребителя, самостоятелно и за своя сметка.

IV. Процедура за подаване на жалби

1. В случай на дефектно функциониране на Продукта, преди да подадете жалба, трябва да се уверите, че всички операции, посочени по-специално в Ръководството за потребителя, са извършени правилно.

2. Препоръчително е да подадете жалба незабавно, за предпочитане в рамките на 7 дни от забелязването на дефект в Продукта. Потребител, който не е потребител по смисъла на Закона от 23 април 1964 г. Гражданския кодекс, губи правата, произтичащи от тази гаранция, ако жалбата не бъде подадена в срок от 7 дни. 3.

3. Уведомяването за жалба може да се извърши, *inter alia*, на мястото на закупуване на Продукта, в гаранционното обслужване или писмено на адреса: „Dedra-Exim” Sp. z o.o., ul. 3 Маја 8, 05-800 Pruszków.

4. Потребителят може да подаде жалба, като използва формуляра, достъпен на адрес www.dedra.pl. ("Формуляр за гаранционна претенция").

5. адресите на гаранционното обслужване за отделните страни са достъпни на www.dedra.pl. Ако в дадена страна няма гаранционно обслужване, препоръчваме да отправяте гаранционни претенции към: „Dedra-Exim” Sp. z o.o. ul. 3 Маја 8, 05-800 Pruszków (Полша).

6. като се има предвид безопасността на Потребителя, използването на дефектния Продукт е забранено.

7. Внимание: Използването на дефектен продукт е опасно за здравето и живота на потребителя.

8. Изпълнението на задълженията по гаранцията се извършва в рамките на 14 работни дни от датата на доставка на дефектния Продукт от Потребителя.

26

9. Преди дефектния Продукт да бъде предаден за рекламация, се препоръчва той да бъде почистен. Препоръчва се продуктът, предмет на рекламация, да бъде внимателно защитен от повреди по време на транспортиране (препоръчва се продуктът, предмет на рекламация, да се достави в оригиналната му опаковка).

10. Гаранционният срок се удължава с времето, през което Потребителят не е могъл да използва Продукта, обхванат от гаранцията, поради дефект.

Гаранцията не изключва, ограничава или спира правата на потребителя, произтичащи от разпоредбите на гаранцията за дефекти на продадената вещь В съответствие с член 13, параграфи 1 и 2 от Регламент (ЕС) 2016/679 на Европейския парламент и на Съвета от 27 април 2016 г. относно защитата на физическите лица във връзка с обработването на лични данни и относно свободното движение на такива данни и за отмяна на Директива 95/46/ЕО ("ОРЗД"), с настоящото Ви информираме, че

1. Администраторът на Вашите лични данни, посочени във формуляра е DEDRA-EXIM sp. z o.o. със седалище в Прушков, на ул. 3 Маја 8, 05-800 Прушков (по-нататък: „Администратор”).

2. Вашите лични данни ще се обработват изключително с цел провеждане на гаранционната процедура на устройството съгласно ст. 6 ал. 1 буква "б" от Общия регламент за защита на личните данни (по-нататък: „ОРЗД”) Посочване на данните е доброволно, но е необходимо за провеждане на гаранционната процедура.

3. Вашите лични данни ще се обработват през срока на разглеждането на провеждане на гаранционната процедура и за архивни цели при необходимост от защита от евентуалните претенции към Администратора не по-дълго отколкото до датата на давността им.

4. Вашите лични данни могат да се обявяват изключително на операторите, обработващи данните в полза на Администратора въз основа на писмен договор за възлагане на обработването на личните данни, предоставящи, м.др. услуги по технически сервиз, хостинг или обслужване на уеб-сайта, по IT обслужване, на куриерска служба. Доставчиците на Администратора са задължени да осигурят защита на личните данни и да отговарят на изискванията на действащото законодателство, свързано със защита на личните данни и не могат да използват доверените им лични данни за целите, различни от определените в договор с Администратора.

5. Вашите данни няма да бъдат обработвани по автоматизиран начин, в това число във формата на профилиране, и няма да се предоставят в трета страна/международна организация.

6. Имате право на достъп до съдържанието на личните си данни и право всеки момент да ги коригирате, изтриете, ограничите обработването им, право да прехвърляте данните, право да подадете възражение.

7. По всякакви въпроси, свързани с обработването на Вашите лични данни от Администратора можете да се свържете на електронен адрес: daneosobowe@dedra.pl;

8. Имате право да подадете жалба до органа, компетентен относно въпросите за защита на личните данни;

UA Зміст

1. Опис пристрою
2. Призначення пристрою
3. Обмеження використання
4. Технічні дані
5. Підготовка до роботи
6. Підключення до електромережі
7. Увімкнення приладу
8. Робота приладу
9. Регулярне технічне обслуговування
10. Запасні частини та аксесуари
11. Усунення власних несправностей
12. Складання приладу
13. Інформація для користувачів щодо утилізації електричного та електронного обладнання
14. Гарантійний талон

Переклад оригінальної інструкції

Декларація про відповідність додається до інструкції окремим документом. У разі відсутності декларації про відповідність, будь ласка, зверніться до ТОВ "Дедра Ексім".

Загальні правила техніки безпеки додаються до інструкції окремим буклетом.

ПОПЕРЕДЖЕННЯ. Прочитайте всі попередження, позначені цим символом, та всі інструкції.

Недотримання наведених нижче попереджень та інструкцій з техніки безпеки може призвести до ураження електричним струмом, пожежі або серйозної травми.

Зберігайте всі попередження та інструкції для подальшого використання.

1. Опис пристрою

Рис. А: 1 – головна рукоятка, 2 – вимикач, 3 – фіксатор вмикача, 4 – заглушка шіткотримача, 5 – фіксатор регулювання кута підошви, 6 – підошва, 7 – сегментні диски, 8 – метеликова гайка для захисту гнізда диска, 9 – напрямний підшипник, 10 – гніздо пилососа, 11 – допоміжна рукоятка, 12 – кнопка блокування шпинделя, 13 – розпірні кільця.

2. Призначення пристрою

Мережевий борозник (штроборіз) – пристрій, призначений для сухого прокладання каналів під електричну проводку, труби тощо в стінах і підлозі з твердих будівельних матеріалів (цегла, бетон тощо). Пристрій також можна використовувати для прокладання каналів у плитах.

Пила дозволяє виконувати основні операції розпилювання дерев'яних деталей, такі як: поздовжне, поперечне та під кутом різання.

Верстат може використовуватися в ремонтно-будівельних роботах, ремонтних майстернях, аматорських роботах при дотриманні умов використання і допустимих режимів експлуатації, зазначених в інструкції з експлуатації.

3. Обмеження використання

Машину можна використовувати тільки відповідно до "Допустимих умов експлуатації", наведених нижче.

Несанкціоновані зміни механічної та електричної конструкції, будь-які модифікації, операції з технічного обслуговування, не описані в інструкції з експлуатації, вважаються незаконними і призводять до негайної втрати гарантійних прав, а декларація відповідності стає недійсною. Будь-яке використання не за призначенням або з порушенням вимог інструкції з експлуатації призводить до негайної втрати гарантійних зобов'язань.

Допустимі умови праці
S1 – безперервна робота
Використовувати всередині приміщень.

4. Технічні дані

Модель пристрою	DED7918
Напруга живлення [В]	230
Частота живлення [Гц]	50
Номинальна потужність [Вт]	1500
Клас захисту	II
Ступінь захисту від прямого доступу	IPX0
Діаметр диска [мм]	125
Діаметр отвору [мм]	22,2
Різьба	M14
Рівень звукового тиску L_{pA} [дБ(A)]	97,1
Невизначеність вимірювання K_{pA} [дБ(A)]	3
Рівень звукової потужності L_{wA} [дБ(A)]	108,1
Невизначеність вимірювання K_{wA} [дБ(A)]	3
Рівень вібрації, виміряний на ручці $a_{h,1D}$ [m/c2]	3,239
Невизначеність вимірювання K [m/s2]	1,5

Інформація про вібрації та шум

Комбіноване значення вібрації a_h і невизначеність вимірювання були визначені відповідно до EN 60745-1 і наведені в таблиці.

Рівень шуму був визначений відповідно до EN 60745-1, значення наведені в таблиці вище.



Струнко

Шум може призвести до пошкодження слуху, завжди використовуйте засоби захисту органів слуху під час роботи!

Заявлене значення загальної вібрації було виміряно відповідно до стандартного методу випробувань і може використовуватися для порівняння одного обладнання з іншим. Заявлений рівень вібрації також може бути використаний для попередньої оцінки впливу вібрації. Рівень вібрації під час фактичного використання обладнання може відрізнятись від заявлених значень, залежно від використання робочих інструментів, зокрема типу заготовки та необхідності визначення заходів для захисту оператора. Для точної оцінки впливу в реальних умовах експлуатації необхідно враховувати всі частини робочого циклу, включаючи періоди, коли машина вимкнена або коли вона ввімкнена, але не використовується для роботи.

5. Підготовка до роботи



Струнко

Всі підготовчі роботи виконуйте при відключеному від мережі електроживлення пристрою.

Після виймання пристрою з коробки, слід перевірити, чи всі елементи, прикріплені до пристрою, справні, комплектні та непошкоджені. Кріплення додаткової рукоятки

Вкрутити допоміжну рукоятку в різьбовий отвір у корпусі (рис. А, 14). Перевірити, чи правильно закручена рукоятка, чи немає вона люфту.

Установка диска і розпірних кільць

Залежно від ширини каналу потрібно використовувати відповідну кількість розпірних кільць. Щоб встановити розпірні кільця на шпindelь потрібно:

- відкрутити кожух диска

- заблокувати шпindelь кнопкою (рис. В, 12)

- відкрутити притискне кільце ключем для диска, що входить в комплект. Увага – кільце відкручується за годинниковою стрілкою.

- зняти сегментний диск і розпірні кільця

- кожне кільце має 4 мм товщини, диск має 2 мм товщини, щоб визначити кількість кільць, потрібних для даного каналу, слід обчислити ширину каналу як суму 2×2 мм (товщина диска) + кількість кільць $\times 4$ мм. Наприклад, для каналу шириною 16 мм потрібно використати 3 кільця (загальна товщина кільць 12 мм, два диски по 2 мм). При використанні кільць мінімальна ширина каналу – 8 мм, максимальна – 28 мм.

- після накладання відповідної кількості кільць, встановити диск, заблокувати шпindelь і затягнути притискне кільце. Увага, кільце закручується проти годинникової стрілки.

- встановити і затягнути кожух диска

Приєднання пилососа

Під час роботи пристрою утворюється багато пилу. Щоб зменшити кількість пилу, що потрапляє у робоче середовище, потрібно використовувати пристрій для відведення пилу (наприклад, промисловий пилосос). Вставити трубу промислового пилососа в гніздо для відведення пилу (рис. В, 10) (примітка: внутрішній діаметр гнізда для відведення пилу 36 мм). Для підключення можна використовувати гумовий перехідник.

Налаштування глибини

Щоб встановити глибину каналу, потрібно послабити ручку регулювання кута підшви (рис. А, 5). Встановити підшву (рис. А, 8) у потрібне положення. Затягнути гайку.

Машина готова до роботи.

6. Підключення до електромережі

Перед підключенням пристрою до електромережі переконайтеся, що напруга живлення відповідає значенню, зазначеному на таблиці з технічними даними. Електроустановка повинна відповідати основним вимогам до електроустановок і вимогам безпеки при використанні. Параметри мінімального перерізу кабелю живлення та номінального значення запобіжника, залежно від потужності пристрою, наведені в наступній таблиці:

Потужність пристрою [W]	Мінімальний переріз провідника [mm ²]	Мінімальне значення запобіжника типу В [A]
1400+2300	1,5	16

Установку повинен виконувати кваліфікований електрик. Використовуючи подовжувачі, переконайтеся, що переріз провідників не менший за необхідний (див. таблицю). Прокладіть електричний кабель таким чином, щоб виключити ризик його перерізання під час роботи. Не використовуйте пошкоджені подовжувачі. Періодично перевіряйте стан кабелю живлення. Не тягніть за кабель живлення.

7. Увімкнення пристрою



Струнко

Перед запуском пристрою необхідно виконати дії, описані в розділі "Підготовка до роботи".

Для увімкнення пристрою призначена кнопка на головній рукоятці (рис. А, 2). Щоб увімкнути пристрій, потрібно натиснути кнопку блокування вмикача (рис. А, 3), а потім кнопку вмикача. Пристрій працюватиме, поки вмикач не буде відпущено.

Перед початком роботи потрібно перевірити правильність роботи пристрою. Для цього диск потрібно повернути вниз і увімкнути пристрій приблизно на 1 хвилину без навантаження, потім вимкнути пристрій. Після такого тесту борозник готовий до роботи..

8. Робота пристрою

Визначити ширину і глибину каналу. Налаштувати на пристрої глибину і ширину різі (див. пункт 6). Відзначте на поверхні лінію, по якій буде виконуватися різання каналу. Увімкнути борозник, дати диску набрати максимальну швидкість. Прикласти підшву так, щоб напрямний підшипник торкався поверхні, потім ввести диски в матеріал. Вести машину вздовж лінії різі, без надмірного натискання. Тримати пристрій обома руками. Після прорізання каналу, потрібно відвести пристрій від поверхні матеріалу і вимкнути його.

Перевантаження

Пристрій оснащений захистом від перевантаження. У разі перевантаження він вимкне двигун. Зачекати кілька хвилин і перезапустити пристрій.

9. Регулярне технічне обслуговування



Струнко

Виконуйте всі операції з технічного обслуговування, відключивши пристрій від електромережі.

Перед кожним запуском потрібно:

• Перевірити стан кабелю живлення.

• Перевірити, чи вентиляційні отвори двигуна не забиті пилом та не забруднені. За необхідності продути пристрій стисненим повітрям.

Після кожного використання:

• Вийняти вилку з розетки, щоб запобігти випадковому увімкненню сторонніми особами.

• Регулярно протирати корпус м'якою тканиною.

• Уникати накопичення пилу в пристрої, продувати вентиляційні отвори стисненим повітрям.

Заміна вугільних щіток

Потрібно регулярно перевіряти стан вугільних щіток та замінити їх. Рекомендована мінімальна висота щіток – 5 мм.

Відкрутити гвинти кришки щіток (рис. А, 4), зняти заглушки щіток і обережно витягнути самі щітки. Вставити нові щітки у щікотримачі та закрутити заглушки.

Зберігання

Після закінчення роботи, пристрій потрібно очистити і зберігати в недоступному для дітей місці..

10. Запасні частини та аксесуари

Доступні у продажі аксесуари: сегментні диски 125 x 22,2: H1243, H1193, H1107 Для придбання запасних частин та аксесуарів, будь ласка, зв'яжіться з компанією Dedra Exim Service. Контактні дані можна знайти на сторінці 1 цього посібника.

При замовленні запасних частин, будь ласка, вкажіть номер партії на заводській таблиці та номер деталі зі складального креслення.

Протягом гарантійного терміну ремонт здійснюється відповідно до умов гарантійного талона. Будь ласка, передайте несправний виріб для ремонту за місцем придбання (продавець зобов'язаний прийняти несправний виріб), надішліть його до центрального сервісного центру Dedra Exim або надішліть його до сервісного центру, найближчого до вашого місця проживання (список сервісних центрів на сайті www.dedra.pl). Будь ласка, додайте заповнений гарантійний талон. Після закінчення гарантійного терміну ремонт здійснюється центральним сервісним центром. Надішліть несправний виріб до сервісного центру (витрати на пересилку оплачує користувач).

11. Усунення власних несправностей



Струнко

Перед самостійним усуненням несправностей від'єднайте пристрій від джерела живлення.

Проблема	Причина	Вирішення
Пристрій не працює	Неправильно підключений або	Вставити вилку глибше в розетку, перевірити шнур живлення. Якщо

	пошкоджений кабель живлення	виявиться, що шнур живлення пошкоджений, віднести пристрій у сервісний центр.
	У розетці відсутня напруга	Перевірити напругу в розетці. Перевірити, чи не спрацював запобіжник.
	Несправний вимикач	Замінити вимикач на новий – звернутися у сервісний центр.
	Двигун не має потужності, запускається з труднощами	Зношені щітки. Замінити на новий – відправити пристрій у сервісний центр.
Низька продуктивності роботи	Зношені сегментні диски	Замінити диски.

12. Складання приладу

1. Мережевий борозник (штроборіз) – 1 шт. 2. Сегментні диски 125 x 22,2 – 2 шт. 3. Розпірні кільця – 6 шт. 4. Допоміжна рукоятка – 1 шт. 5. Ключ для відкручування диску – 1 шт. 6. Долото для чищення прорізаного каналу – 1 шт.

13. Інформація для користувачів щодо утилізації електричного та електронного обладнання (стосується домогосподарств)



Символ, зображений на виробі або супровідній документації, вказує на те, що несправне електричне або електронне обладнання не можна утилізувати разом з побутовими відходами. Якщо вам потрібно утилізувати, повторно використати або відновити компоненти, найкраще віднести їх до спеціалізованого пункту збору, де вони будуть прийняті безкоштовно. Інформацію про місцезнаходження пунктів збору відпрацьованого обладнання надають місцеві органи влади, наприклад, на їхніх веб-сайтах.

Правильна утилізація пристрою, допомагає зберегти цінні ресурси та уникнути негативного впливу на здоров'я та навколишнє середовище внаслідок можливої присутності в обладнанні небезпечних речовин: речовини, суміші та компоненти.

Неправильна утилізація відходів загрожує штрафними санкціями згідно з відповідними місцевими нормами.

Користувачі в країнах ЄС: Якщо вам потрібно утилізувати електричне або електронне обладнання, зверніться до найближчої точки продажу або до вашого постачальника, який надасть вам додаткову інформацію.

Утилізація в країнах за межами Європейського Союзу: Цей символ стосується лише країн Європейського Союзу. Якщо ви хочете утилізувати цей виріб, зверніться до місцевих органів влади або дилера для отримання інформації про правильний спосіб утилізації.

Гарантійний талон на Борозник (штроборіз)

Номер замовлення: DED7918 Номер лоту:

(далі - Продукт)

Дата придбання продукту:

Печатка дилера

Дата та підпис продавця:

Заява користувача:

Я підтверджую, що ознайомлений з умовами гарантійних зобов'язань та наслідками недотримання вказівок, викладених в інструкції з експлуатації та гарантійному талоні. Я ознайомлений з умовами цієї гарантії, що підтверджую власним підписом:

.....
Дата і місце

.....
Підпис користувача

I. Відповідальність за Продукт

1. Поручитель - Dedra Exim Sp. Z o.o. З місцезнаходженням у м. Прушков, адреса: вул. 3 Мая 8, 05-800 Прушков, KRS 0000062517, Окружний суд міста Варшави у Варшаві, XIV Економічний відділ Національного судового реєстру, NIP 527-020-49-33, статутний капітал: 100 980,00 ЗЛОТИХ.

2. Відповідно до умов, викладених у цьому гарантійному талоні, Гарант надає гарантію на Виріб, починаючи з дистрибуції Гаранта.

3. Відповідальність за гарантією поширюється лише на дефекти, що виникли з причин, притаманних Продукту на момент його доставки Користувачеві.

4. Користувач має право на безкоштовний ремонт Продукту в рамках гарантії, якщо дефект став очевидним протягом гарантійного періоду. Спосіб ремонту Товару (метод ремонту) визначається на розсуд Гаранта. Якщо Гарант виявить, що ремонт неможливий, він залишає за собою право замінити дефектний елемент або весь Продукт на бездефектний, знизити ціну Продукту або відмовитися від договору.

5. По відношенню до Користувача, який не є споживачем у розумінні Цивільного кодексу від 23 квітня 1964 року, відповідальність Гаранта за збитки, що випливають з цієї гарантії та/або у зв'язку з її укладенням та виконанням, незалежно від правового титулу, обмежується максимум вартістю дефектного Продукту.

II. Гарантійний термін

Компоненти продукту	Тривалість гарантійного захисту
DED7918	36 місяців з дати придбання Продукту, як зазначено в цьому гарантійному талоні

III. Умови, за яких можна скористатися гарантією

1. Користувач повинен пред'явити заповнений гарантійний талон Продукту та підтвердити обставини придбання Продукту Користувачем, наприклад, пред'явивши чек, рахунок-фактуру тощо. З метою ефективного розгляду рекламации рекомендується, щоб Користувач надав разом з Виробом всі компоненти, зазначені в розділі "Комплектація пристрою", що міститься в Посібнику користувача.

2. Що користувач дотримується інструкцій, наведених в інструкції з експлуатації та гарантійному талоні.

3. Гарантія поширюється лише на територію Республіки Польща та ЄС.

4. Гарантія не поширюється на дефекти Продукту, що виникають, зокрема, внаслідок:

A. Недотримання Користувачем умов, викладених в Інструкції з експлуатації, зокрема щодо правильної експлуатації, технічного обслуговування та очищення;

B. Використання Користувачем засобів для чищення або догляду, які не відповідають вимогам Інструкції з експлуатації;

C. Неналежне зберігання та транспортування Продукту Користувачем;

D. Несанкціоновані зміни та/або модифікації Продукту Користувачем, які не були узгоджені з Гарантом;

E. Використання Користувачем у Виробі витратних матеріалів, які не відповідають вимогам Інструкції з експлуатації.

5. Користувач, який не є споживачем у розумінні Цивільного кодексу від 23 квітня 1964 року, втрачає гарантію на Продукт, в якому:

A. Серійні номери, позначення дати та паспортні таблички були видалені, змінені або пошкоджені користувачем;

B. Пломби були пошкоджені користувачем або мають ознаки втручання користувача.

Увага: Користувач зобов'язаний самостійно і за власний рахунок виконувати дії, пов'язані з повсякденною експлуатацією Виробу, що впливають, зокрема, з Інструкції з експлуатації, самостійно і за власний рахунок.

IV. Процедура подання скарги

1. Якщо Ви виявите, що Виріб працює неправильно, перед тим, як пред'явити претензію, Ви повинні переконатися, що всі кроки, зазначені в Інструкції з експлуатації, були виконані правильно, перш ніж пред'являти претензію.

2. Рекомендується пред'явити претензію негайно, бажано протягом 7 днів з моменту виявлення дефекту в Товарі. Користувач, який не є споживачем у розумінні Цивільного кодексу від 23 квітня 1964 року, втрачає права, що випливають з цієї гарантії, якщо він не подасть скаргу протягом 7 днів.

3. Повідомлення про рекламацию можна подати, зокрема, в місці придбання Продукту, в гарантійному сервісному центрі або в письмовій формі на вказану адресу: Dedra Exim Sp. Z o.o., ul. 3 Maja 8, 05-800 Pruszków.

4. Користувач може подати скаргу, використовуючи форму, доступну на веб-сайті www.dedra.pl. ("Заява про гарантійні зобов'язання").

5. Адреси гарантійного обслуговування для окремих країн можна знайти на сайті www.dedra.pl. Якщо гарантійне обслуговування для певної країни не передбачено, рекомендується надіслати гарантійні претензії туди: Dedra Exim Sp. Z o.o. Ul. 3 Maja 8, 05-800 Pruszków (Польща).

6. З метою безпеки Користувача використання дефектного Продукту заборонено.

7. Попередження: Використання несправного Виробу є небезпечним для здоров'я та життя Користувача.

8. Виконання зобов'язань за гарантією відбудеться протягом 14 робочих днів, рахуючи від дати доставки Користувачем заявленого Продукту.

9. Перед тим, як відправити дефектний Виріб на рекламацию, рекомендується його почистити. Виріб, що підлягає рекламации, рекомендується ретельно захищати від пошкоджень під час транспортування (рекомендується доставляти виріб, що підлягає рекламации, в оригінальній упаковці).

10. Гарантійний термін продовжується на час, протягом якого Користувач не міг використовувати Продукт, на який поширюється гарантія, через дефект.

Гарантія не виключає, не обмежує і не призупиняє права Користувача, передбачені положеннями про гарантійні зобов'язання щодо дефектів проданих товарів.

Відповідно до статті 13 (1) та (2) Регламенту (ЄС) 2016/679 Європейського Парламенту та Ради від 27 квітня 2016 року про захист фізичних осіб у зв'язку з обробкою персональних даних і про вільний рух таких даних та про скасування Директиви 95/46/ЄС (далі: «RODO»), повідомляємо Вам наступне

1. Адміністратором Ваших персональних даних, наданих в анкеті, є DEDRA-EXIM sp. z o.o. з місцезнаходженням в Прушков, вул. 3 Мая 8, 05-800 Прушков (далі: «Адміністратор»).

2. Ваші дані будуть оброблятися виключно з метою здійснення гарантійної процедури для пристрою відповідно до статті 6(1)(b) Загального регламенту про захист даних (далі: «GDPR») Надання даних є добровільним, але необхідним для здійснення гарантійної процедури.

3. Ваші дані будуть оброблятися протягом розгляду виконання гарантійної процедури та з метою архівування у разі необхідності захисту від можливих претензій до Адміністратора, але не довше, ніж до закінчення терміну їх давності.

4. Ваші дані можуть бути розкриті тільки суб'єктам, які обробляють дані від імені Адміністратора на підставі письмового договору про доручення обробки персональних даних, що передбачає, серед іншого, технічне обслуговування, хостинг або обслуговування веб-сайту, IT-сервіс, кур'єрську компанію. Постачальники Адміністратора зобов'язані забезпечувати безпеку даних і виконувати вимоги чинного законодавства у сфері захисту персональних даних і не можуть використовувати довірені їм персональні дані в цілях, відрізняючись від тих, що визначені в договорі з Адміністратором.

5. Ваші дані не будуть оброблятися автоматизованими засобами, включаючи профілювання, і не будуть передані третім країнам/міжнародним організаціям.

6. Ви маєте право на доступ до змісту ваших даних та право на виправлення, видалення, обмеження обробки, право на перенесення даних, право на заперечення в будь-який час.
7. З усіх питань, пов'язаних з обробкою ваших персональних даних Адміністратором, ви можете звертатися за наступною електронною адресою daneosbowe@dedra.pl;
8. Ви маєте право подати скаргу до органу захисту даних;

DE Inhaltsverzeichnis

1. Gerätebeschreibung
 2. Einsatzgebiete
 3. Einsatzzeinschränkungen
 4. Technische Daten
 5. Vorbereitungen vor dem Einsatz
 6. Netzanschluss
 7. Gerät einschalten
 8. Gerätegebrauch
 9. Gerätebedienung
 10. Ersatzteile und Zubehör
 11. Störungen selbst beseitigen
 12. Gerätekomponenten
 13. Hinweis für die Benutzer zur Entsorgung von elektrischen und elektronischen Altgeräten
 14. Garantiekunde
- Übersetzung der Originalanleitung**

Die Konformitätserklärung wurde dieser Anleitung separat beigefügt. Fehlende Konformitätserklärung ist nach Rücksprache bei Dedra Exim Sp. z o.o. einzuholen. Allgemeine Sicherheitsbestimmungen wurden dieser Anleitung als ein separates Heft beigefügt.

⚠️ WARNUNG. Alle mit versehenen Warnungen **⚠️** und alle Hinweise **ℹ️** gründlich lesen.

Warnungen und Sicherheitshinweise kann es zum elektrischen Schlag, einem Brand oder ernsthaften Verletzungen kommen.

Alle Warnungen und Hinweise für den künftigen Gebrauch aufbewahren.

1. Gerätebeschreibung

Abb. A: 1 - Hauptgriff, 2 - Ein/Aus-Schalter, 3 - Ein/Aus-Schalerverriegelung, 4 - Bürstenhalter-Endkappe, 5 - Verriegelung der Arbeitsfußwinkleinstellung, 6 - Arbeitsfuß, 7 - Segmentscheiben, 8 - Rändelschraube zur Sicherung des Scheibensitzes, 9 - Führungslager, 10 - Staubabsaugstutzen, 11 - Hilfsgriff, 12 - Spindelverriegelungstaste, 13 - Distanzringen

2. Einsatzgebiete

Die Mauernutfräse ist ein Gerät zum Trockenschneiden von Kanälen für Kabel, Rohre usw. in Mauerwerk und Böden aus Hartbaustoffen (Ziegel, Beton usw.). Das Gerät kann auch zum Schneiden von Streifen in Platten verwendet werden..

Es ist zulässig, das Gerät bei Bau- und Renovierungsarbeiten, in Reparaturwerkstätten und bei Amateurarbeiten unter gleichzeitiger Einhaltung der Verwendungsbedingungen und zulässigen Arbeitsbedingungen, die in der Bedienungsanleitung enthalten sind, zu nutzen.

3. Einsatzzeinschränkungen

Das Gerät darf nur gemäß den folgenden „Zulässigen Betriebsbedingungen“ betrieben werden“.

Eigenhändige Änderungen des Geräteaufbaus, jegliche Umbauten bzw. Bedienungen, die in der Bedienungsanleitung nicht beschrieben werden, gelten als rechtswidrig und führen zum sofortigen Verlust der Garantieansprüche und der Gültigkeit der Konformitätserklärung.

Der Gerätegebrauch entgegen der Bestimmung oder der Bedienungsanleitung führt zum sofortigen Verlust der Garantieansprüche.

**Zulässige Arbeitsbedingungen
S1 - Dauerbetrieb
Verwendung in Innenräumen**

4. Technische Daten

Modell der Gerätes	DED7918
Versorgungsspannung [V]	230
Netzfrequenz [Hz]	~50
Nennleistung [W]	1500
Schutzklasse	II
Grad des Schutzes vor direktem Zugriff	IPX0
Durchmesser der Scheibe [mm]	125
Scheibenlochdurchmesser [mm]	22,2
Gewinde	M14
Schalldruckpegel LpA [dB(A)]	97,1
Messunsicherheit KpA [dB(A)]	3
Schallleistungspegel LwA [dB(A)]	108,1
Messunsicherheit KwA [dB(A)]	3
Schwingungspegel gemessen am Griff ah, ID [m/s ²]	3,239
Messunsicherheit K [m/s ²]	1,5

Information zum Lärmpegel und den Vibrationen

Der Gesamtwert der Vibrationen ah und die Messunsicherheit wurden nach EN 60745-1 ermittelt und in der Tabelle aufgeführt.

Die Lärmemission wurde nach EN 60745-1, ermittelt und die Werte sind in der vorgenannten Tabelle aufgeführt..

⚠️ ACHTUNG Der Lärm kann Gehörschäden herbeiführen, deshalb ist ein Gehörschutz bei der Arbeit zu tragen!

Der deklarierte Gesamtwert von Vibrationen / Lärmpegel wird nach einem standardmäßigen Prüfverfahren ermittelt und kann zum gegenseitigen Gerätevergleich verwendet werden. Der genannte Vibrations kann auch für eine Erstbeurteilung der Vibrations verwendet werden Der Vibrations kann beim Vorortensatz in Abhängigkeit von der Gebrauchsweise der Werkzeuge, insbesondere von der jeweiligen Werkstückbeschaffenheit, sowie von der erforderlichen Festlegung der Schutzmaßnahmen für den Bediener, von den deklarierten Werte abweichen. Um die Exposition unter den Ist-Einsatzbedingungen genau ermitteln zu können, sind alle Schritte des jeweiligen Prozesses zu berücksichtigen, die auch die Zeiträume umfassen, wenn das Werkzeug ausgeschaltet bzw. eingeschaltet bleibt, aber nicht eingesetzt wird.

5. Vorbereitungen vor dem Einsatz

⚠️ ACHTUNG Zuerst Stecker ziehen, erst dann jegliche Bedienung vornehmen.

Überprüfen Sie nach der Entnahme des Geräts aus dem Karton, ob alle im Lieferumfang enthaltenen Komponenten funktionsfähig, vollständig und unbeschädigt sind.

Einsetzen des Zusatzgriffs

Schrauben Sie den Zusatzgriff in die Gewindebohrung des Gehäuses (Abb. A, 14). Prüfen Sie, ob der Griff richtig eingeschraubt ist und kein Spiel hat.

Montage von Scheiben und Distanzringen

Je nach Breite des Spalts sollte die entsprechende Anzahl von Distanzringen verwendet werden.

So bringen Sie die Distanzringe an der Spindel an:

- Schrauben Sie die Scheibenabdeckung ab
- Blockieren Sie die Spindel mit dem Knopf (Abb. B, 12)
- Schrauben Sie den Druckring mit dem beiliegenden Abschraubschlüssel ab. Hinweis: Der Ring wird im Uhrzeigersinn abgeschraubt.
- Segmentscheibe und Distanzringe entfernen
- Jeder Ring ist 4 mm dick, die Scheibe ist 2 mm dick. Um die Anzahl der Ringe für einen bestimmten Schlitz zu bestimmen, berechnen Sie die Schlitzbreite als die Summe von 2 x 2 mm (Scheibendicke) + Anzahl der Ringe x 4 mm. Bei einer Schlitzbreite von 16 mm sollten beispielsweise 3 Ringe verwendet werden (Gesamtdicke 12 mm, zwei Scheiben von je 2 mm). Bei Verwendung von Ringen beträgt die minimale Schlitzbreite 8 mm, die maximale 28 mm.
- Wenn die richtige Anzahl von Ringen angebracht wurde, setzen Sie die Scheibe ein, arretieren die Spindel und ziehen den Druckring fest. Hinweis: Der Ring wird gegen den Uhrzeigersinn angezogen.
- Anbringen und Festziehen der Abschirmplatte

Anbringung des Absaugung des Aushubmaterials

Während des Betriebs des Geräts entsteht eine sehr hohe Staubmenge. Um den Staubeintrag in die Umgebung zu reduzieren, muss eine Staubabsaugung (z.B. Industriestaubsauger) verwendet werden. Schließen Sie das Rohrende eines Industriestaubsaugers an den Absaugstutzen (Abb. B, 10) an (Hinweis: Innendurchmesser des Absaugstutzens 36 mm). Für den Anschluss kann ein Reduzierstück aus Gummi verwendet werden.

Einstellung der Tiefe (rys. C)

Um die Furchentiefe einzustellen, lösen Sie den Drehknopf zur Einstellung des Arbeitsfußwinkels (Abb. A, 5). Bringen Sie den Arbeitsfuß (Abb. A, 8) in die gewünschte Position. Ziehen Sie die Mutter fest.

So vorbereitet, ist das Gerät betriebsbereit.

6. Netzanschluss

Vor dem Netzanschluss des Gerätes sicherstellen, dass die Versorgungsspannung dem Wert laut dem Typenschild entspricht.

Die Elektroinstallation muss gemäß den grundlegenden Anforderungen an Elektroinstallationen hergestellt werden und die Anforderungen an den sicheren Gebrauch erfüllen. Die Parameter des Stromkabel-Mindestquerschnittes sowie des Sicherungsnennwertes hängen von der Geräteleistung ab und werden in der folgenden Tabelle aufgeführt:

Machinenleistung [W]	Min. Drahtschnitt [mm ²]	Min. Sicherungsgröße Typ B [A]
1400+2300	1,5	16

Die Netzinstallation muss von einem Fachelektriker verlegt werden. Bei erforderlichen Verlängerungskabeln darf der Leitungsquerschnitt den erforderlichen Wert nicht unterschreiten (s. Tabelle). Das Elektrokabel ist so zu verlegen, dass es beim Gerätebetrieb nicht durchschnitten wird. Nicht funktionsfähige Verlängerungskabel nicht gebrauchen. Technische Beschaffenheit des Versorgungskabels regelmäßig nachprüfen. Gerät nicht am Versorgungskabel ziehen.

7. Gerät einschalten

⚠️ ACHTUNG Die Tätigkeiten laut Kap. „Vorbereitungen vor dem Einsatz“ unbedingt vornehmen, bevor das Gerät in Betrieb genommen wird“.

Um das Gerät einzuschalten, betätigen Sie die Taste am Hauptgriff (Abb. A, 2). Um das Gerät einzuschalten, drücken Sie den Schalerverriegelungsknopf (Abb. A, 3) und dann den Schalterknopf. Das Gerät arbeitet so lange, bis der Schalter losgelassen wird.

Vor Beginn der Arbeit sollte das Gerät auf seine Funktionstüchtigkeit überprüft werden. Dazu die Scheibe nach unten richten und das Gerät ca. 1 Minute ohne Last einschalten, dann das Gerät ausschalten. Nach diesem Test ist die Mauernutfräse einsatzbereit.

8. Gerätegebrauch

Bestimmen Sie die Breite und Tiefe der Furche. Stellen Sie die Schnitttiefe und -breite an der Maschine ein (siehe Punkt 6). Markieren Sie auf der Fläche die Linie, entlang der die Furche gezogen werden soll. Schalten Sie die Furchenfräse ein und lassen Sie die Scheiben die maximale Drehzahl erreichen. Den Arbeitsfuß so

ansetzen, dass das Führungsbett mit dem Material in Berührung kommt, dann die Scheiben in das Material einführen. Führen Sie die Maschine ohne übermäßigen Druck entlang der Schnittlinie. Halten Sie die Maschine mit beiden Händen fest. Nach dem Schneiden der Furche die Maschine von der Oberfläche des Materials wegbewegen und ausschalten.

Überlastung

Das Gerät ist mit einem Überlastungsschutz ausgestattet. Im Falle einer Überlastung schaltet die Sicherung den Motor ab. Warten Sie ein paar Minuten und starten Sie das Gerät erneut.

9. Gerätebedienung

⚠ ACHTUNG Zuerst Stecker ziehen, erst dann jegliche Bedienung vornehmen.

Vor jeder Inbetriebnahme:

- Überprüfen Sie den Zustand des Netzkabels.
- Prüfen Sie, ob die Entlüftungsöffnungen des Motors nicht verstopft oder verschmutzt sind. Falls erforderlich, blasen Sie das Gerät mit Druckluft aus.

Nach jedem Gebrauch:

- Ziehen Sie den Stecker aus der Steckdose, um ein versehentliches Einschalten durch Drittpersonen zu vermeiden.
- Gehäuse regelmäßig mit einem weichen Tuch abwischen.
- Vermeiden Sie die Ansammlung von Staub im Gerät, blasen Sie die Lüftungsschlitze mit Druckluft aus.

Auswechseln von Elektrographitbürsten

Der Zustand der Elektrographitbürsten sollte regelmäßig überprüft und ersetzt werden. Die empfohlene Mindesthöhe der Bürsten beträgt 5 mm.

Lösen Sie die Schrauben der Bürstenhalter (Abb. A, 4), entfernen Sie die Bürstenkappen und schieben Sie die Bürsten vorsichtig heraus. Setzen Sie die neuen Bürsten in die Bürstenhalter ein und ziehen Sie die Bürstenkappen wieder an.

Lagerung

Bewahren Sie das gereinigte Gerät nach Beendigung der Arbeit an einem kindersicheren Ort auf.

10. Ersatzteile und Zubehör

Lieferbares Zubehör: Segmentscheiben 125 x 22,2: H1243, H1193, H1107.

W Bei erforderlichem Ersatzteil- oder Zubehörkauf ist Kontakt mit dem Service der Fa. Dedra Exim aufzunehmen – siehe Kontaktangaben auf S. 1 dieser Anleitung. In der Ersatzteilbestellung ist die auf dem Typenschild angegebene Chargen-Nr. und die Teilenummer gemäß der Übersichtszeichnung anzugeben.

Die Reparaturen während der Garantiedauer werden gemäß der Garantieturkunde durchgeführt. Das reklamierte Produkt ist zur Reparatur in der jeweiligen Verkaufsstelle abzuliefern (der Gerätehändler ist verpflichtet, das reklamierte Produkt in Empfang zu nehmen), an die nächstgelegene Reparaturwerkstatt (Liste der Reparaturwerkstätten siehe: www.dedra.pl) oder an den Zentralservice der Fa. Dedra Exim zu schicken. Die ausgefüllte Garantieturkunde ist mitzugeben. Nach Ablauf der Garantiedauer werden die Reparaturen durch den Zentralservice der Fa. Dedra Exim durchgeführt. Das beschädigte Produkt ist beim Service abzuliefern, die Sendungskosten werden vom Betreiber getragen).

11. Störungen selbst beseitigen

⚠ ACHTUNG Zuerst Stecker des Gerätes ziehen, erst dann Störungen selbst beseitigen.

Problem	Ursache	Lösung
Gerät funktioniert nicht	Das Versorgungskabel ist falsch angeschlossen oder beschädigt.	Stecken Sie den Stecker weiter in die Steckdose und überprüfen Sie das Netzkabel. Wenn das Netzkabel beschädigt ist, bringen Sie das Gerät zur Reparatur.
	Keine Spannung an der Steckdose.	Prüfen Sie die Spannung an der Steckdose.
	Defekter Schalter.	Sicherstellen, dass die Sicherung nicht ausgelöst hat. Ersetzen Sie den Schalter durch einen neuen - schicken Sie das Gerät zum Service.
	Motor hat keine Leistung, startet nur schwer.	Abgenutzte Bürsten. Durch neue ersetzen - das Gerät zur Wartung einschicken.
Niedrige Leistung	Abgenutzte Segmentscheiben	Tauschen Sie die Scheiben aus

12. Gerätekomponenten

1. Mauernutfräse - 1 Stück 2. Segmentscheiben 125 x 22,2 - 2 Stück, 3. Distanzringe - 6 Stück, 4. Hilfsgriff - 1 Stück, 5. Scheibenschlüssel - 1 Stück, 6. Schlitzreinigungsmeißel 1 Stück.

13. Hinweis für die Benutzer zur Entsorgung von elektrischen und elektronischen Altgeräten

(betrifft Haushalte)



Das auf den Produkten oder in den Begleitunterlagen abgebildete Symbol weist darauf hin, dass defekte elektrische oder elektronische Geräte nicht mit dem Hausmüll entsorgt werden dürfen. Wenn Sie Bauteile entsorgen, wiederverwenden oder verwerten möchten, bringen Sie diese bitte zu einer speziellen Sammelstelle, wo sie kostenlos angenommen werden. Informationen über die Standorte von Sammelstellen für Altgeräte finden Sie bei den örtlichen Behörden, z. B. auf deren Websites.

Durch die korrekte Entsorgung des Geräts schonen Sie wertvolle Ressourcen und vermeiden negative Auswirkungen auf die Gesundheit und die Umwelt, die sich aus dem möglichen Vorhandensein von gefährlichen Stoffen, Gemischen und Bestandteilen in dem Gerät ergeben.

Bei unsachgemäßer Entsorgung drohen Strafen nach den jeweiligen örtlichen Vorschriften.

Benutzer in EU-Ländern: Wenn Sie elektrische oder elektronische Geräte entsorgen müssen, wenden Sie sich bitte an die nächstgelegene Verkaufsstelle oder Ihren Lieferanten, der Ihnen weitere Informationen geben kann.

Entsorgung in Ländern außerhalb der Europäischen Union: Dieses Symbol gilt nur für Länder innerhalb der Europäischen Union. Sollten Sie dieses Produkt entsorgen wollen, wenden Sie sich bitte an Ihre örtlichen Behörden oder Ihren Händler, um die richtige Entsorgungsmethode zu erfahren.

Garantiekarte

für

Mauernutfräse

Katalognummer: DED7918 Lotnummer:

(im Weiteren **Produkt** genannt)

Kaufdatum des Produkts:

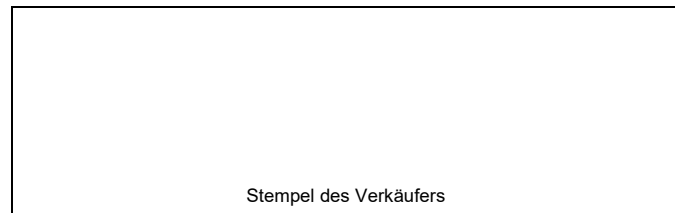

Stempel des Verkäufers

Datum und Unterschrift des Verkäufers:

Erklärung des Benutzers:

Ich bestätige, dass ich über die Bedingungen der Garantie sowie Folgen der Nichtbeachtung von den in der Bedienungsanleitung und Garantiekarte enthaltenen Anweisungen informiert wurde. Die Bedingungen dieser Garantie sind mir bekannt, was ich mit meiner eigenhändigen Unterschrift bestätige:

.....
Datum und Ort

.....
Unterschrift des Käufers

I. Haftung für das Produkt

1. **Garant** - DEDRA EXIM sp. z o.o. mit Sitz in Pruszków, Adresse: ul. 3 Maja 8, 05-800 Pruszków, Reg.-Nr. KRS 0000062517, Amtsgericht für Warschau, XIV Wirtschaftsabteilung des Nationalen Gerichtsregisters, Steuernummer 527-020-49-33, Stammkapital: 100 980.00 zł.

2. Zu den in dieser Garantiekarte bestimmten Bedingungen erteilt der Garant hiermit Garantie für das Produkt, das vom Vertrieb des Garants stammt.

3. Die Garantiehaftung umfasst nur Mängel, deren Entstehung auf die im Produkt zum Zeitpunkt seiner Aushändigung dem Benutzer enthaltenen Fehler zurückzuführen ist.

4. Im Rahmen der Garantie gewinnt der Benutzer das Recht zur kostenlosen Reparatur des Produkts, soweit der Mangel innerhalb der Garantiezeit offenbart wurde. Die Art und Weise, auf die das Produkt repariert wird (Methode der Reparatur) wird vom Garanten bestimmt. Falls der Garant feststellt, dass die Reparatur nicht möglich ist, behält sich der Garant das Recht vor, das mangelhafte Element oder das ganze Produkt gegen ein freies von Mängeln zu tauschen, den Preis des Produkts zu mindern oder vom Vertrag abzutreten.

5. Gegenüber einem Benutzer, der kein Verbraucher im Sinne des Gesetzes vom 23. April 1964 Zivilgesetzbuch ist, ist die Schadensersatzhaftung des Garanten für die sich aus dieser Garantie ergebenden und/oder im Zusammenhang mit ihrer Erteilung und Ausübung stehenden Schäden, ohne Rücksicht auf den Rechtstitel, maximal auf den Wert des mangelhaften Produkts begrenzt.

II. Garantiezeit

Elemente des Produkts, die mit der Garantie umfasst sind	Dauer des Garantieschutzes
DED7918	36 Monate ab dem Kaufdatum des Produkts das auf dieser Garantiekarte angegeben ist

III. Bedingungen der Inanspruchnahme der Garantie

1. Vorlegung der ausgefüllten Garantiekarte vom Benutzer sowie Glaubhaftmachung der Kaufumstände vom Benutzer, z.B. durch Vorlegung eines Kassenbelegs, einer Rechnung, usw. Damit die Reklamation reibungslos durchgeführt werden kann, wird es empfohlen, dass der Benutzer alle in dem "Lieferumfang" genannten Elemente, der in der Bedienungsanleitung beschrieben wurde, zusammen mit dem Produkt zur Reklamation abgibt.

2. Beachtung der in der Bedienungsanleitung und Garantiekarte enthaltenen Anweisungen vom Benutzer.

3. Die Garantie umfasst nur das Gebiet der Republik Polen und der EU.

4. Die Garantie umfasst nicht die Mängel des Produkts, die infolge von folgenden Ursachen entstanden sind:

- a. Nichtbeachtung der in der Bedienungsanleitung bestimmten Bedingungen vom Benutzer, insbesondere in Bezug auf richtige Nutzung, Wartung und Reinigung;
- b. Verwendung von Reinigungs- oder Wartungsmitteln vom Benutzer, die im Widerspruch zu der Bedienungsanleitung stehen;
- c. Unrichtige Aufbewahrung und unrichtiger Transport des Produkts vom Benutzer;
- d. Eigenmächtige Veränderungen und/oder Umbauten am Produkt vom Benutzer, die mit dem Garant nicht abgestimmt wurden;
- e. Verwendung von Betriebsmaterialien und Ersatzteilen vom Benutzer, die im Widerspruch zu der Bedienungsanleitung stehen.

5 Der Benutzer, der kein Verbraucher im Sinne des Gesetzes vom 23. April 1964 Zivilgesetzbuch ist, verliert Garantieansprüche für das Produkt, an dem:

- Seriennummer, Datumsangaben und Typenschilder vom Benutzer entfernt, verändert oder beschädigt wurden;
- Plomben vom Benutzer beschädigt wurden oder Spuren des Hantierens an ihnen tragen.

6. **Achtung!** Die mit täglicher Bedienung des Produkts verbundenen Tätigkeiten, die sich u.a. aus der Bedienungsanleitung ergeben, sind vom Benutzer auf eigene Rechnung und eigene Kosten auszuführen.

IV. Reklamationsverfahren

1. Falls unrichtige Arbeit des Produkts festgestellt wird, soll man sich vor der Anmeldung der Reklamation vergewissern, dass alle insbesondere in der Bedienungsanleitung bestimmten Bedientätigkeiten richtig ausgeführt wurden.

2. Die Reklamation soll man unverzüglich, am besten innerhalb von 7 Tagen ab Feststellung des Mangels am Produkt anmelden. Der Benutzer, der kein Verbraucher im Sinne des Gesetzes vom 23. April 1964 Zivilgesetzbuch ist, verliert Garantieansprüche für das Produkt, im Falle, wenn die Reklamation nicht innerhalb von 7 Tagen angemeldet wird.

3. Die Reklamation kann u.a. am Verkaufsort, an dem das Produkt gekauft wurde, beim Garantieservice oder schriftlich auf folgende Adresse angemeldet werden: DEDRA EXIM sp. z o.o., ul. 3 Maja 8, 05-800 Pruszków.

4. Der Benutzer kann die Reklamation unter Verwendung des Formulars anmelden, das auf der Internet www.dedra.pl zugänglich ist. ("Formular zur Anmeldung der Reklamation aufgrund der Garantie").

5. Die Adressen von Garantieservice-Stellen für jeweilige Länder sind auf der Internetseite www.dedra.pl zugänglich. Im Falle, wenn keine Garantieservice-Stelle im jeweiligen Land vorhanden ist, soll man die Reklamationsanmeldung aufgrund der Garantie an folgende Adresse richten: DEDRA EXIM sp. z o.o. ul. 3 Maja 8, 05-800 Pruszków (Polska).

6. Im Hinblick auf die Sicherheit des Benutzers ist die Nutzung eines mangelhaften Produkts untersagt.

7. **Achtung!!!** Nutzung eines mangelhaften Produkts gefährdet der Gesundheit und dem Leben des Benutzers.

8. Erfüllung der sich aus der Garantie ergebenden Pflichten erfolgt innerhalb von 14 Werktagen ab der Rückgabe des beanstandeten Produkts vom Benutzer.

9. Vor der Rückgabe des mangelhaften Produkts zur Reklamation soll man es reinigen. Das beanstandete Produkt soll sorgfältig vor möglichen Beschädigungen während des Transports abgesichert werden (es wird empfohlen das beanstandete Produkt in Originalverpackung zu bringen).

10. Die Garantiezeit wird um die Zeit verlängert, in der der Benutzer das mit der Garantie umfasste Produkt infolge des Mangels nicht benutzen konnte.

Die sich aus den Vorschriften über die Gewährleistung für Mängel von verkauften Sachen ergebenden Rechte des Benutzers werden von dieser Garantie weder ausgeschlossen noch eingeschränkt oder eingestellt

Gemäß Artikel 13 Absatz 1 und 2 der Verordnung (EU) 2016/679 des Europäischen Parlaments und des Rates vom 27. April 2016 zum Schutz natürlicher Personen bei der Verarbeitung personenbezogener Daten, zum freien Datenverkehr und zur Aufhebung der Richtlinie 95/46/EG (im Folgenden: „RODO“) informieren wir Sie

1. Der Verwalter Ihrer im Formular angegebenen personenbezogenen Daten ist DEDRA-EXIM sp. z o.o. mit Sitz in Pruszków , ul. 3 Maja 8, 05-800 Pruszków (im Folgenden: „Verwalter“).

2. Ihre Daten werden ausschließlich zum Zweck der Durchführung des Garantieverfahrens für das Gerät gemäß Artikel 6 Absatz 1 Buchstabe b der Allgemeinen Datenschutzverordnung (im Folgenden: GDPR“) verarbeitet. Die Bereitstellung der Daten ist freiwillig, aber für die Durchführung des Garantieverfahrens erforderlich.

3. Ihre Daten werden für die Dauer der Prüfung der Durchführung des Garantieverfahrens und für Archivierungszwecke im Falle der Notwendigkeit der Abwehr möglicher Ansprüche gegen den Verwalter nicht länger als bis zu deren Verjährung verarbeitet.

4. Ihre Daten dürfen nur an Stellen weitergegeben werden, die Daten im Auftrag des Verwalters auf der Grundlage einer schriftlichen Vereinbarung über die Beauftragung mit der Verarbeitung personenbezogener Daten verarbeiten und die u.a. technische Dienstleistungen, Hosting oder Website-Wartung, IT-Dienstleistungen und Kurierdienste anbieten. Die Dienstleister des Verwalters sind verpflichtet, die Datensicherheit zu gewährleisten und die Anforderungen des geltenden Rechts in Bezug auf den Schutz personenbezogener Daten zu erfüllen, und dürfen die anvertrauten personenbezogenen Daten nicht für andere als die im Vertrag mit dem Verwalter genannten Zwecke verwenden.

5. Ihre Daten werden nicht automatisiert verarbeitet, einschließlich Profiling, und werden nicht an ein Drittland/eine internationale Organisation übermittelt.

6. Sie haben jederzeit das Recht auf Auskunft über den Inhalt Ihrer Daten sowie das Recht auf Berichtigung, Löschung, Einschränkung der Verarbeitung, das Recht auf Datenübertragbarkeit und das Recht auf Widerspruch.

7. Für alle Fragen im Zusammenhang mit der Verarbeitung Ihrer personenbezogenen Daten durch den für die Verarbeitung Verantwortlichen können Sie sich an die folgende E-Mail-Adresse wenden: daneosbowe@dedra.pl;

8. Sie haben das Recht, eine Beschwerde bei der Datenschutzbehörde einzureichen;

Dedra Exim Sp. z o.o.
 ul. 3 Maja 8, 05-800 Pruszków
 Tel. +48 22 73 83 777, fax +48 22 73 83 779
 www.dedra.pl, serwis@dedra.pl

Adnotacje o dokonanych naprawach / Záznamy o provedených opravách / Záznamy o vykonaných opravách / Pastabos apie atliktą remontą / Piezīmes par veikto remonto / Fejlegyzések az elvégzett javításokról / Mențiuni cu privire la reparațiile efectuate / Zaznamek o opravjenih popravilih / Bilješke o izvršenim popravcima / Отбелязване на извършените ремонти / Відмітка про проведені ремонти / Vermerke über ausgeführte reparaturen

<p>Data zgłoszenia do naprawy / Datum nahlášení k opravě / Dátum odovzdania do opravy / Atidavimo remontui data / Produkta podošanas remontā datums / A javitāsa tērtēnō bejēlentēs dātuma / Data predārii la reparație / Datum zahtevka za popravilo / Datum prijave za remont / Дата на заявката за ремонт / Дата подання заявки на ремонт / Datum der Anmeldung zur Reparatur</p>	<p>Data wykonania naprawy / Datum provedení opravy / Dátum vykonania opravy / Remonto data / Remonta datums / A javitās dātuma / Data efektuārii reparației / Datum popravila / Datum popravka / Дата на ремонта / Дата ремонту / Datum der Ausführung der Reparatur</p>	<p>Zakres naprawy, opis czynności naprawczych / Rozsah opravy, opis vykonaných opravných činností / Remonto aprimtis, remonto darbu aprašymas / Remonta aprjoms, remontdarbu apraksts / A javitās tarīalma, a javitāsi mūveletek leīrāsa / Domeniul de reparație, descrierea operațiilor de reparație / Obseg popravila, opis popravila / Opseg popravka, opis aktivnosti popravka / Обхват на ремонта, описание на ремонтните дейности / Обсяг ремонтну, опис ремонтних работ / Umfang der Reparatur, Beschreibung der Tätigkeiten</p>	<p>Podpis wykonującego naprawę / Podpis opravavate / Podpis osoby vykonávající opravy / Remonta atliekancio asmens parašas / Remonta veicēja paraksts / A javitāst vėgzō alāīrāsa / Semnătura persoanei care a efectuat reparația / Poppis popravak / Podpis osobe koja obavlja popravak / Подпис ремонтника / Подпис на ремонтника / Reparatör / Reparatör ausführender Person</p>